

# SYNCHRON ACTION

---



---

**XT900 HRC BT/BL**

• **APP READY**

## **GUIDA UTENTE**



*Istruzioni originali in lingua italiana.*  
Leggere con attenzione e conservare per futuri riferimenti.



# ATTENZIONE

**LEGGERE ATTENTAMENTE QUESTA AVVERTENZA PRIMA DI TOGLIERE DALL'IMBALLO IL VOSTRO NUOVO TAPIS-ROULANT**

Seguire attentamente le istruzioni per il corretto disimballo del Vostro tapis-roulant per evitare il rischio di infortuni.

La cinta di sicurezza "A" in velcro che avvolge il tapis-roulant e la sua base telaio impedisce che il tapis-roulant possa chiudersi durante le operazioni di montaggio, in modo particolare, nel caso in cui la scatola di cartone contenente il prodotto venisse aperta con il verso Alto rivolto verso il pavimento.

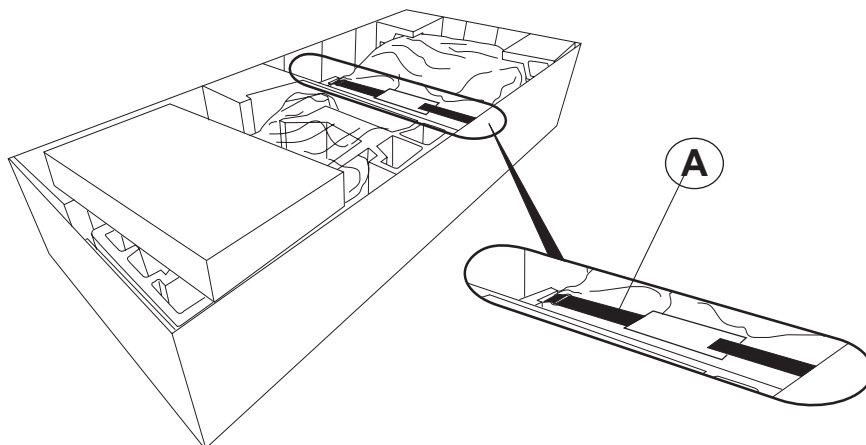

**NON TOGLIETE LA CINTA DI SICUREZZA PRIMA DI AVER COMPLETATO TUTTE LE FASI DI MONTAGGIO**

Se la cinta di sicurezza viene rimossa prima del completo assemblaggio del tapis-roulant, si corre il rischio, maneggiando inavvertitamente il gancio di sicurezza, di un'improvviso innesco del sistema di chiusura del piano del tapis-roulant, causando danni a Voi o a chi si trova vicino a Voi.

**NON ROVESCiate IL PIANO DI CORSA DURANTE LE OPERAZIONI DI MONTAGGIO**

**Istruzioni per la rimozione della cinta in sicurezza:**

- 1) Accertatevi di aver completato le fasi di assemblaggio indicate nella guida utente.
- 2) Accertatevi che il tapis-roulant sia in posizione orizzontale, appoggiato al pavimento, con lo stesso orientamento che avrà quando utilizzerete il prodotto.
- 3) Staccate la parte velcro della cinta di sicurezza "B" e fatela uscire dalla fibbia metallica.
- 4) Sfilate la cinta di sicurezza "C" e rimuovere la busta trasparente che avvolge il piano di corsa.

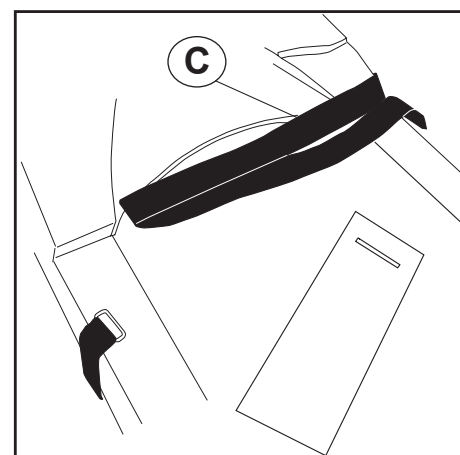
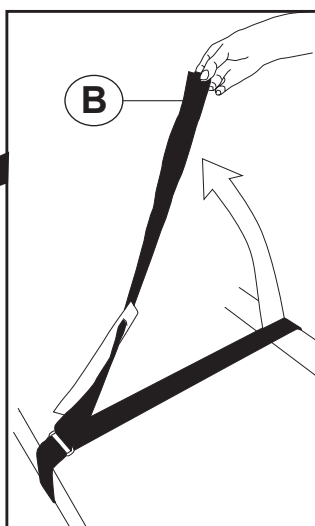
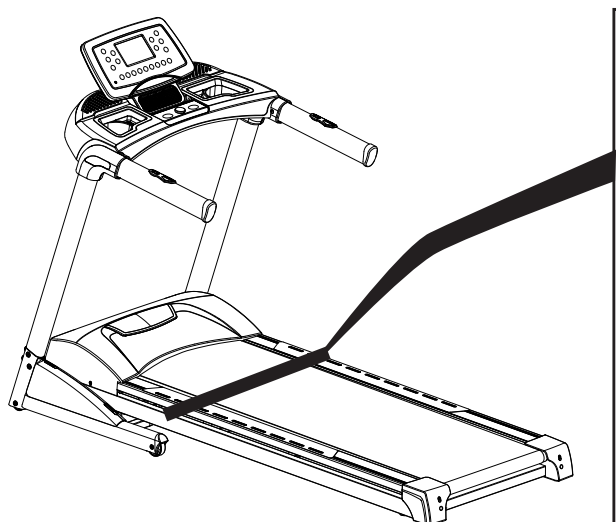

# INDICE DEGLI ARGOMENTI

•	INFORMAZIONI SULLA SICUREZZA.....	Pag. 4
•	USO PREVISTO E NON PREVISTO - CONTROINDICAZIONI.....	Pag. 5
•	SISTEMI DI SICUREZZA.....	Pag. 6
•	CARATTERISTICHE TECNICHE PRODOTTO.....	Pag. 7
•	TARGHETTE SUL PRODOTTO.....	Pag. 8
•	DOVE INSTALLARE IL PRODOTTO.....	Pag. 9
•	APRIRE LA SCATOLA.....	Pag. 10
•	MINUTERIA DI MONTAGGIO.....	Pag. 11
•	MONTAGGIO DEL PRODOTTO.....	Pag. 12
•	LIVELLAMENTO.....	Pag. 15
•	SPOSTAMENTO.....	Pag. 15
•	POSIZIONAMENTO IN VERTICALE - CHIUSURA.....	Pag. 16
•	POSIZIONAMENTO IN ORIZZONTALE - APERTURA.....	Pag. 17
•	ALLACCIAMENTO ELETTRICO.....	Pag. 18
•	IL PROGRAMMA DI ALLENAMENTO.....	Pag. 19
•	USO DEL TRASMETTITORE A FASCIA.....	Pag. 20
•	CONSIGLI PRATICI E SUGGERIMENTI.....	Pag. 21
•	PLANCIA DI CONTROLLO.....	Pag. 22
•	MODI D'IMPIEGO E PRESTAZIONI.....	Pag. 24
•	PROGRAMMA MANUALE (P0).....	Pag. 24
•	PROGRAMMA RANDOM.....	Pag. 25
•	PROGRAMMA UTENTE.....	Pag. 25
•	PROGRAMMA HRC.....	Pag. 26
•	PAUSA E ARRESTO DELL'ESERCIZIO.....	Pag. 27
•	DOTAZIONI SPECIALI.....	Pag. 27
•	COLLEGAMENTO VIA BLUETOOTH®.....	Pag. 28
•	RILASSAMENTO E STRETCHING.....	Pag. 29
•	MANUTENZIONE.....	Pag. 30
•	CENTRATURA NASTRO E TENSIONAMENTO.....	Pag. 31
•	MESSA FUORI SERVIZIO - SMALTIMENTO.....	Pag. 32
•	ESPLOSO DELLE PARTI.....	Pag. 33
•	LISTA DELLE PARTI.....	Pag. 34
•	ORDINE DI PARTI DI RICAMBIO.....	Pag. 36
•	CONDIZIONI DI GARANZIA.....	Pag. 37

# INFORMAZIONI SULLA SICUREZZA

## COMPORAMENTI CORRETTI

- Prima del montaggio e dell'impiego, leggere con la massima attenzione questa guida e gli eventuali altri fogli di istruzione allegati.
- Usare l'attrezzo solamente all'interno di ambienti domestici. Le modalità e le avvertenze d'impiego devono essere spiegate a tutti i componenti della famiglia o agli amici ai quali viene permesso di usare questo attrezzo.
- Usare l'attrezzo solo su una superficie piana e ricoprire il pavimento o la moquette sotto l'attrezzo per evitare danneggiamenti.
- Assicurarsi che chi usa l'attrezzo abbia capito bene le istruzioni, sorvegliando le prime fasi dell'allenamento. La guida utente deve trovarsi sempre vicino all'attrezzo per una rapida consultazione, in caso di necessità.
- Assicurarsi che l'attrezzo venga usato solo da persone di età superiore a 16 anni, e da persone che siano in buone condizioni fisiche.
- Indossare sempre un abbigliamento adeguato all'attività sportiva, che non ostacoli i movimenti. Utilizzare comunque scarpe da ginnastica adatte per la corsa. Evitare di indossare indumenti che impediscano la traspirazione o scarpe con suola in cuoio o altro materiale rigido.
- Mantenere mani e piedi lontano dalle parti in movimento (quali nastro e rullo posteriore), quando l'attrezzo è in funzione.
- Quando, durante la corsa, si avvertono giramenti di testa, dolore toracico o sensazione di affanno, interrompere immediatamente l'esercizio e consultare il proprio medico.
- Controllare periodicamente il serraggio della bulloneria dei montanti e del corrimano, nonché l'integrità di tutte le parti dell'attrezzo.

## COMPORAMENTI SCORRETTI

- NON installare l'attrezzo all'interno di centri fitness o in ambienti adibiti al commercio o al noleggio, questo attrezzo non è progettato per un utilizzo intensivo in attività professionale o per scopi riabilitativi.
- NON appoggiare bicchieri o bottiglie contenenti bevande vicino o sopra all'attrezzo.
- NON rovinare il pannello e le parti plastiche dell'attrezzo, con oggetti appuntiti, spazzole o spugne abrasive, o sostanze chimiche aggressive.
- NON smontare parti dell'attrezzo, tranne nel caso in cui l'operazione sia specificata nella guida utente.
- NON spostare l'apparecchio con la spina di alimentazione inserita.
- NON tirare il cavo di alimentazione per staccare la spina dalla presa di corrente.
- NON collocare l'attrezzo all'esterno dell'abitazione, non lasciarlo esposto ad agenti atmosferici (pioggia, sole, ecc) .
- NON permettere a bambini o ad animali domestici di avvicinarsi all'attrezzo. È buona regola rimuovere la chiave di sicurezza dalla plancia dopo ogni utilizzo.
- NON usare mai l'attrezzo se danneggiato o con il cavo di alimentazione rovinato. In caso di guasto e/o cattivo funzionamento dell'attrezzo spegnerlo e non manometterlo. Per l'eventuale riparazione rivolgersi solamente ad un centro di assistenza specializzato.
- NON usare l'attrezzo per lunghi periodi come simulatore di camminata (pedometro a bassa velocità - 3 km/h), pericolo di surriscaldamento e rottura del motore.
- NON indossare un abbigliamento in materiale sintetico o in misto lana, durante l'allenamento. L'impiego di indumenti inadeguati può comportare problemi di natura igienica ma anche la possibilità di creare cariche elettrostatiche.

# USO PREVISTO E NON PREVISTO - CONTROINDICAZIONI

Questo tappeto è un simulatore di corsa che permette di fare attività sportiva senza spostarsi da casa.

In questo modo potrete praticare sport anche quando le condizioni metereologiche non lo consentono, oppure più semplicemente quando non avete voglia e tempo di uscire di casa per andare a correre oppure in un centro fitness.

E' indispensabile seguire tutte le istruzioni e le avvertenze contenute in questa guida per poter essere sicuri di allenarsi in sicurezza, sforzi intensi e prolungati richiedono una buona condizione fisica e per questo motivo **l'uso dell'attrezzo è vietato alle seguenti persone:**

- a coloro che non si sono rivolti al proprio medico curante per la verifica dello stato fisico prima di cominciare un programma di allenamento al simulatore di corsa;
- ai minori di 16 anni;
- a coloro il cui peso sia superiore a quello indicato sulla targhetta di identificazione e nei dati tecnici;
- alle donne al sesto mese di gravidanza;
- a coloro che soffrono o hanno sofferto di malattie del cuore e/o dei reni;
- ai diabetici;
- ai portatori di malattie dell'apparato respiratorio.



Prima di iniziare un programma di allenamento consultare il medico, indipendentemente dall'età e soprattutto in caso di sovrappeso, pressione alta e malattie cardiache.

Nei seguenti casi, il costruttore/distributore del prodotto si ritiene sollevato da ogni responsabilità:

- utilizzo improprio non contemplato sulla guida
- irregolarità della tensione di rete
- carenze nella manutenzione programmata;
- interventi non autorizzati;
- utilizzo di ricambi non originali;
- inosservanza delle istruzioni.



Questa guida contiene tutte le informazioni per l'installazione, la manutenzione e l'uso corretto del tappeto simulatore di corsa.

L'utilizzatore del prodotto e gli eventuali altri amici e componenti della famiglia che ne faranno uso, hanno l'obbligo di leggere con la massima attenzione le informazioni contenute in questa guida per poter così eseguire una installazione sicura e un impiego corretto.

Osservare le indicazioni contenute nella guida garantisce la massima sicurezza personale ed una maggiore durata del prodotto stesso.

Le avvertenze di sicurezza e le parti di testo rilevanti sono state evidenziate in neretto e sono precedute da simboli qui di seguito illustrati e definiti.



Le informazioni evidenziate da questo simbolo segnalano **PERICOLO**, prestate la massima attenzione per evitare lesioni personali.



Le informazioni evidenziate da questo simbolo segnalano **CAUTELA**, prestate la massima attenzione per evitare danni al prodotto

## NOTA:

I disegni contenuti nella guida hanno lo scopo di semplificare e rendere più intuitivi gli argomenti trattati.

Tuttavia, a causa di un costante aggiornamento dei prodotti, è possibile che taluni di questi disegni siano differenti dal prodotto acquistato; in tale eventualità si ricorda che si tratta di aspetti estetici e che la sicurezza e le informazioni sulla stessa restano comunque garantite.

Il costruttore persegue una politica di costante sviluppo ed aggiornamento e può apportare modifiche alle parti estetiche del prodotto senza alcun preavviso.

# SISTEMI DI SICUREZZA



**Prima di cominciare un allenamento posizionare la chiave di sicurezza nell'apposito alloggiamento sulla plancia e allacciare l'apposita clip a molla ai propri indumenti.**

**Dopo ogni utilizzo del tappeto staccare la chiave di sicurezza dalla plancia. Togliere la chiave di sicurezza dalla sua sede è importante per evitare azionamenti improvvisi da parte di amici o bambini.**

Collegare la chiave di sicurezza sulla plancia per poter azionare il nastro e cominciare un esercizio.

Staccare la chiave di sicurezza dalla plancia per fermare immediatamente l'esercizio e azzerare tutti i dati in memoria.

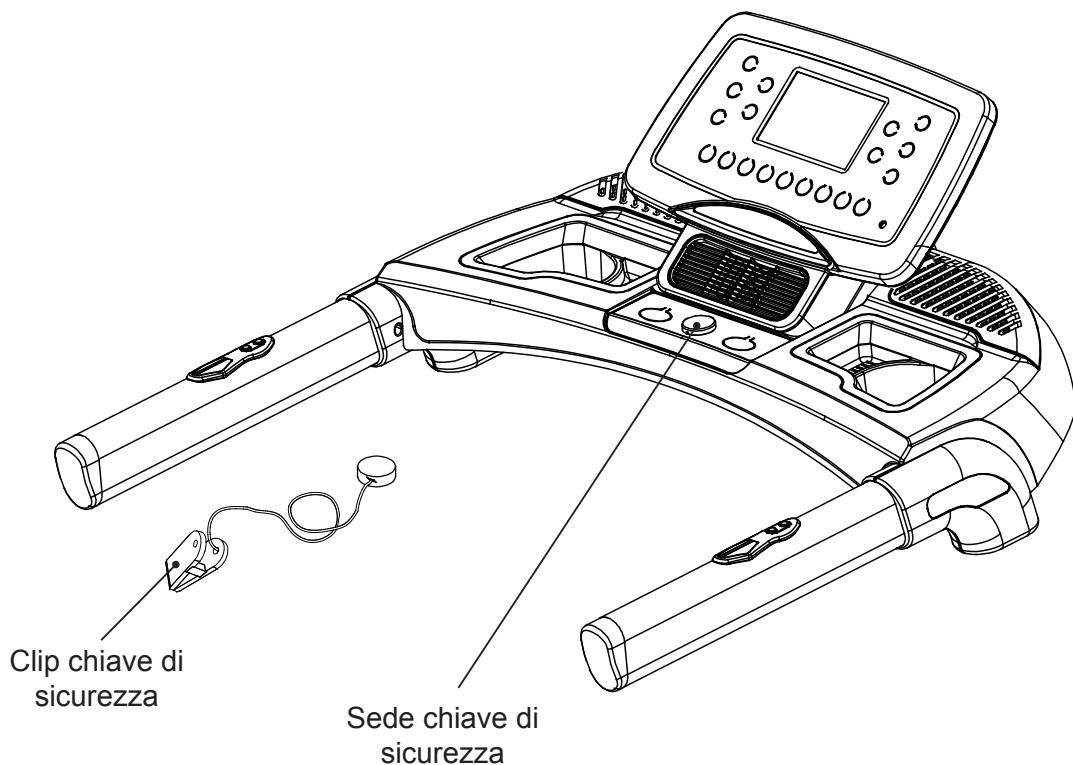

# CARATTERISTICHE TECNICHE DEL PRODOTTO

VELOCITÀ NASTRO	1 km/ora (min.) ÷ 22 km/ora (max)
INCLINAZIONE PIANO	15 LIVELLI A REGOLAZIONE ELETTRONICA
SUPERFICIE PIANO DI CORSA	558 x 1520 mm
NASTRO DI CORSA	520 x 1520 x 2.2 mm - PROFESSIONALE / LUBRY FREE
INGOMBRO APERTO (LXPXH)	2025 x 870 x 1380 mm
INGOMBRO CHIUSO (LXPXH)	1015 x 870 x 1815 mm
POTENZA MOTORE	3.5 HP - 6.5 HP (peak)
PESO NETTO	103 kg
PESO LORDO	112,5 kg
PESO MASSIMO UTENTE	160 kg
TENSIONE DI RETE	230 V AC
FREQUENZA DI RETE	50 Hz
POTENZA ASSORBITA MAX	1450 W
RILEVAZIONE CARDIACA	Sensori rilevazione pulsazioni cardiache e ricevitore HR (*1)
INTERFACCIA BLUETOOTH	Modulo integrato V. 4.0 (*2)
CONFORMITA'	Norme : EN ISO 20957-1 - EN 957-6 (classe HC)
	Direttive: 2001/95/CE - 2014/30/UE - 2014/35/UE - 2011/65/UE

(\*1) il ricevitore HR wireless è compatibile con fascia toracica fornita di serie.

(\*2) APP compatibili: XTerra, Kinomap, Zwift.

# TARGHETTE SUL PRODOTTO

La targhetta di identificazione del prodotto riporta i dati principali, e il numero di serie che occorre comunicare in caso di richiesta assistenza.

<b>INTERGYM</b> Via Emilia, 72/A - 47921 - Rimini - (RN) - ITALY			
Modello	Classe		
Numero di serie	Anno		
Tensione	Frequenza	Potenza	Peso
VAC	Hz	W	kg
Peso utente max	Made		
kg			

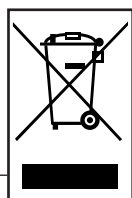

Il simbolo di cestino dei rifiuti barrato, indica che il prodotto è realizzato in conformità alle direttive comunitarie per il trattamento e lo smaltimento di sostanze pericolose in apparecchiature elettriche ed elettroniche. Lo smaltimento del prodotto deve essere effettuato separatamente dai rifiuti urbani.



Prima di utilizzare il prodotto leggere attentamente questa guida contenente le istruzioni per l'uso in sicurezza.

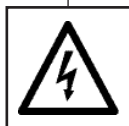
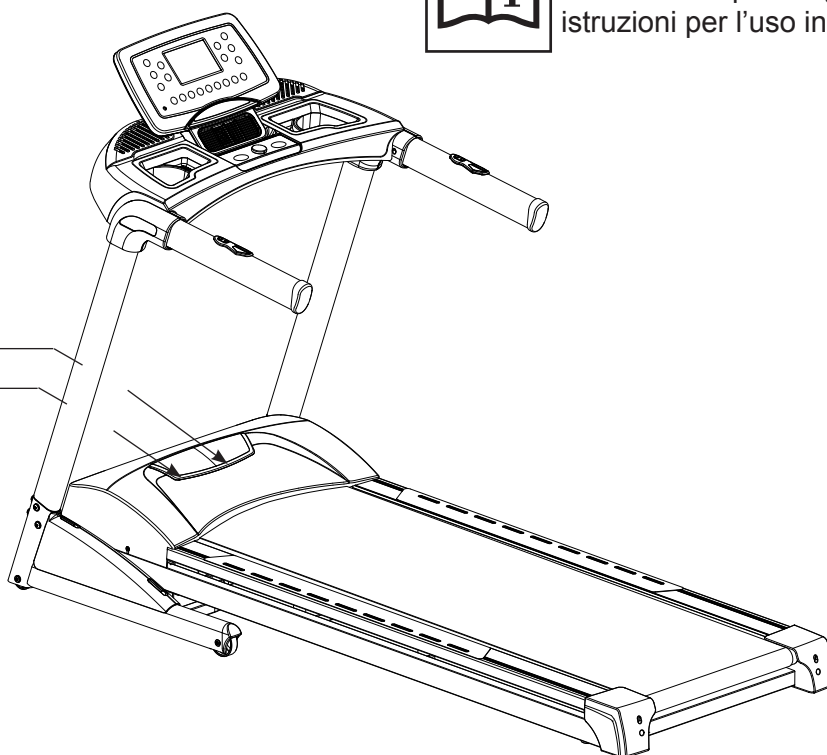

Pericolo di scossa elettrica. È vietato smontare il prodotto o accedere all'interno del vano motore.

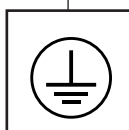

La presa elettrica di rete deve essere adatta alla spina fornita con il prodotto (di tipo Schuko) e deve disporre del terminale di messa a terra.



Prima di utilizzare il prodotto verificare il proprio stato di salute consultando il medico personale.

# DOVE INSTALLARE IL PRODOTTO

## **CARATTERISTICHE DELL'AMBIENTE:**

- L'ambiente idoneo per l'installazione e la conservazione del prodotto deve essere:
  - un ambiente domestico,
  - coperto e sufficientemente ampio,
  - dotato di una presa elettrica adatta,
  - dotato di illuminazione artificiale e naturale adatta,
  - dotato di una o più finestre di aerazione,
  - con temperatura operativa tra 5°C e 32°C,
  - con umidità relativa percentuale tra 20% e 90%.

La macchina NON deve essere installata all'aperto o in locali umidi o esposti ad atmosfera salina.

## **CARATTERISTICHE DEL PAVIMENTO:**

- Il suolo idoneo per la collocazione del prodotto deve essere:
  - con pavimentazione perfettamente in piano,
  - con solaio di portata adeguata al peso del prodotto.

La pavimentazione realizzata in materiali di pregio (ad esempio: moquettes o parquet) DEVE essere protetta con una lastra di gomma o dei ritagli di feltro nelle zone d'appoggio.

## **REQUISITI DEL LOCALE D'INSTALLAZIONE:**

- Il locale prescelto per l'installazione NON deve contenere :
  - fonti di disturbo e interferenza elettromagnetica quali: televisori, motori elettrici, antenne, linee di alta tensione, trasmettitori in radiofrequenza, reti Wi-Fi, ecc...;
  - fonti di calore (ad esempio vicino ad un termosifone o nei pressi di una finestra).

## **REQUISITI DI SICUREZZA:**

- È **OBBLIGATORIO** lasciare uno spazio di sicurezza libero di almeno 2 metri tra la parte posteriore del tappeto e la parete.  
NON devono essere collocati oggetti di alcun genere all'interno dello spazio libero di sicurezza dietro al tappeto.

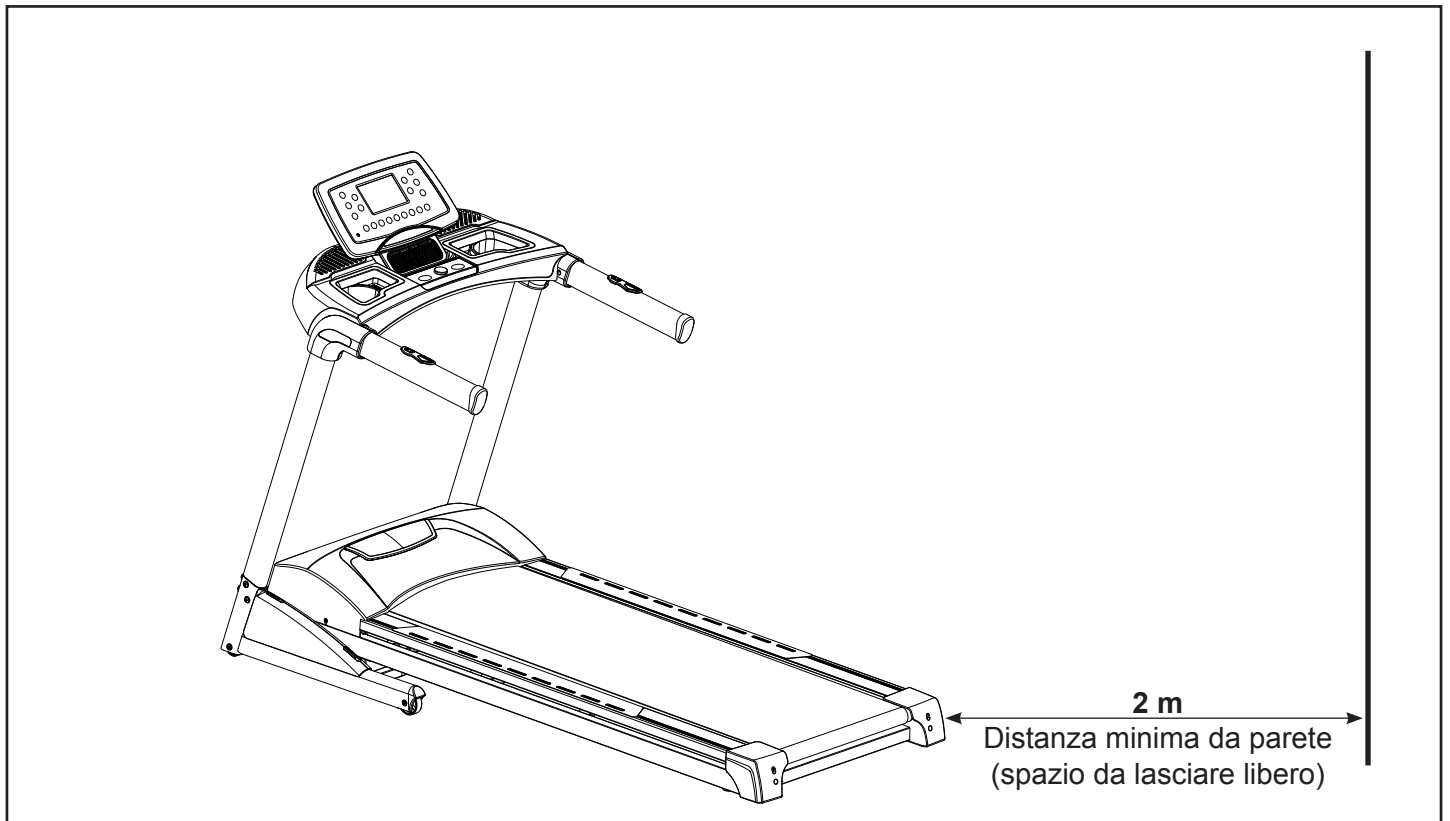

# APRIRE LA SCATOLA

L'imballo è costituito da una scatola in cartone chiusa con punti metallici e nastri di reggiatura.

Per sollevare e spostare la scatola è necessario chiedere aiuto ad almeno altre due persone; quando si depone la scatola sul pavimento rispettare l'indicazione "Lato Alto", segnalato dalla freccia apposita stampata sul cartone. Per aprire la scatola, tagliare i nastri di reggiatura con delle forbici, poi con una pinza rimuovere ed eliminare i punti metallici di chiusura.

## Identificazione parti da montare :

- |    |                              |         |
|----|------------------------------|---------|
| A. | Computer                     | (1 pz.) |
| B. | Piano di corsa assemblato    | (1 pz.) |
| C. | Montante sinistro            | (1 pz.) |
| D. | Montante destro              | (1 pz.) |
| E. | Plancia e corrimano          | (1 pz.) |
| F. | Rivestimenti corrimano dx/sx | (2 pz.) |
| G. | Fascia toracica              | (1 pz.) |
| H. | Guida Utente                 | (1 pz.) |
| X. | Cinta di sicurezza           | (1 pz.) |

**È importante depositare la scatola sul pavimento rispettando l'indicazione "LATO ALTO" indicata da una freccia sull'imballo.**



**Nel caso in cui la scatola sia stata depositata sul pavimento dal lato errato, evitare di aprirla danneggiando l'imballo ma girarla sul lato corretto.**

**IMPORTANTE: Il piano di corsa B deve rimanere avvolto nella sua busta protettiva e la cinta di sicurezza X non deve essere rimossa fino al completo assemblaggio del prodotto.**

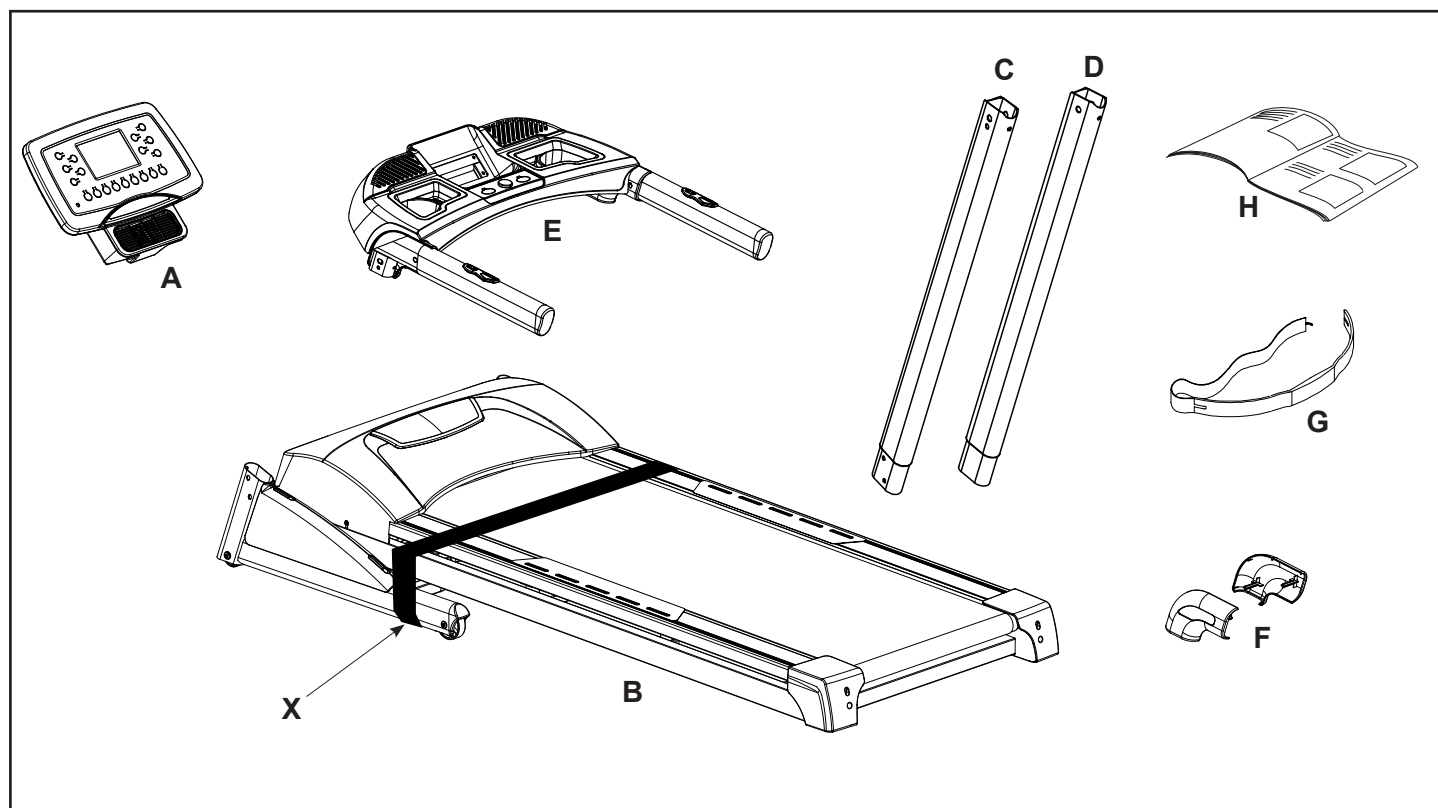

# MINUTERIA DI MONTAGGIO

Durante le operazioni riferirsi alle illustrazioni con le fasi di montaggio ed eventualmente servirsi anche del disegno in esploso nel catalogo ricambi.

Il Catalogo Ricambi completo di lista delle parti che si trova in fondo alla guida utente è un ulteriore aiuto nell'identificazione dei componenti di piccole dimensioni.

*Dopo aver tolto il prodotto dalla scatola, verificate eventuali danni subiti durante il trasporto e controllate la presenza di tutte le parti illustrate e sopra elencate.*

## Elenco minuteria di montaggio :

- 44** Safety Key - Chiave di sicurezza
- 99.** Vite 5/16"x1/2" (14 pz.)
- 100.** Rondella piana 5/16"x18x1,5T (6 pz.)
- 101.** Rondella ondulata 5/16"x23x1,5T (8 pz.)
- 102.** Chiave esagonale M5 + giravite a croce
- 103.** Chiave esagonale M6
- 125.** Vite M5x25 mm (2 pz.)
- 126.** Vite M5x35 mm (2 pz.)
- 173.** Vite autofilettante ST3,5x18 mm - (4 Pz.)



**Si consiglia di non danneggiare l'imballo originale ed eventualmente di mantenerlo; questo nell'eventualità che il prodotto presenti dei difetti e sia necessario la riparazione in garanzia.**



**L'imballo è realizzato in materiale riciclabile; per lo smaltimento degli elementi da imballo rispettare le norme locali per il recupero dei materiali riciclabili.**

**Gli elementi dell'imballo (cartone e sacchetti), non devono essere lasciati alla portata dei bambini, in quanto potenziali fonti di pericolo.**

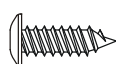

**173**



**99**



**125**

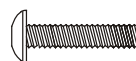

**126**



**100**

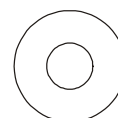

**101**

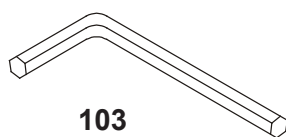

**103**

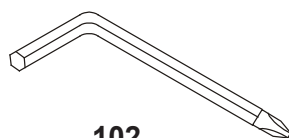

**102**

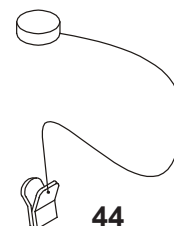

**44**

# MONTAGGIO DEL PRODOTTO



**Il sollevamento del piano di corsa deve essere eseguito da almeno tre persone.**

**È importante che il piano di corsa rimanga avvolto nella sua busta protettiva e che non venga rimossa la cinta di sicurezza fino al completo assemblaggio del prodotto.**

**A.** Dopo avere aperto l'imballo originale del prodotto, con l'aiuto di due amici, sollevare il piano di corsa assemblato e posizionarlo sul pavimento nel luogo scelto per l'installazione del prodotto.

Togliere tutto il materiale contenuto nel cartone e distenderlo sul pavimento, pronto per essere montato.

**B.** Avvicinare il montante destro **4** al piano di corsa, infilare il cavo **53** del computer nel montante fino a farlo fuoriuscire all'estremità opposta, quindi inserire il montante destro nella sede predisposta nel telaio.



**Durante il fissaggio del montante laterale destro al telaio fate attenzione a non schiacciare o tagliare tra i tubolari il cavo di collegamento del computer di controllo.**

**C.** Fissare il montante destro **4** al telaio **2** serrando quattro viti **99** [5/16"x1/2"] con due rondelle piane **100** [5/16"x18x1.5T], e due rondelle ondulate **101** [5/16"x23x1.5T]; agire mediante una chiave **102** facendo riferimento all'illustrazione a lato.

• Avvicinare il montante laterale sinistro **5** al piano di corsa e fissarlo al telaio **2** serrando quattro viti **99** [5/16"x1/2"] con due rondelle piane **100** [5/16"x18x1.5T], e due rondelle ondulate **101** [5/16"x23x1.5T]; agire mediante una chiave **102** facendo riferimento all'illustrazione a lato.

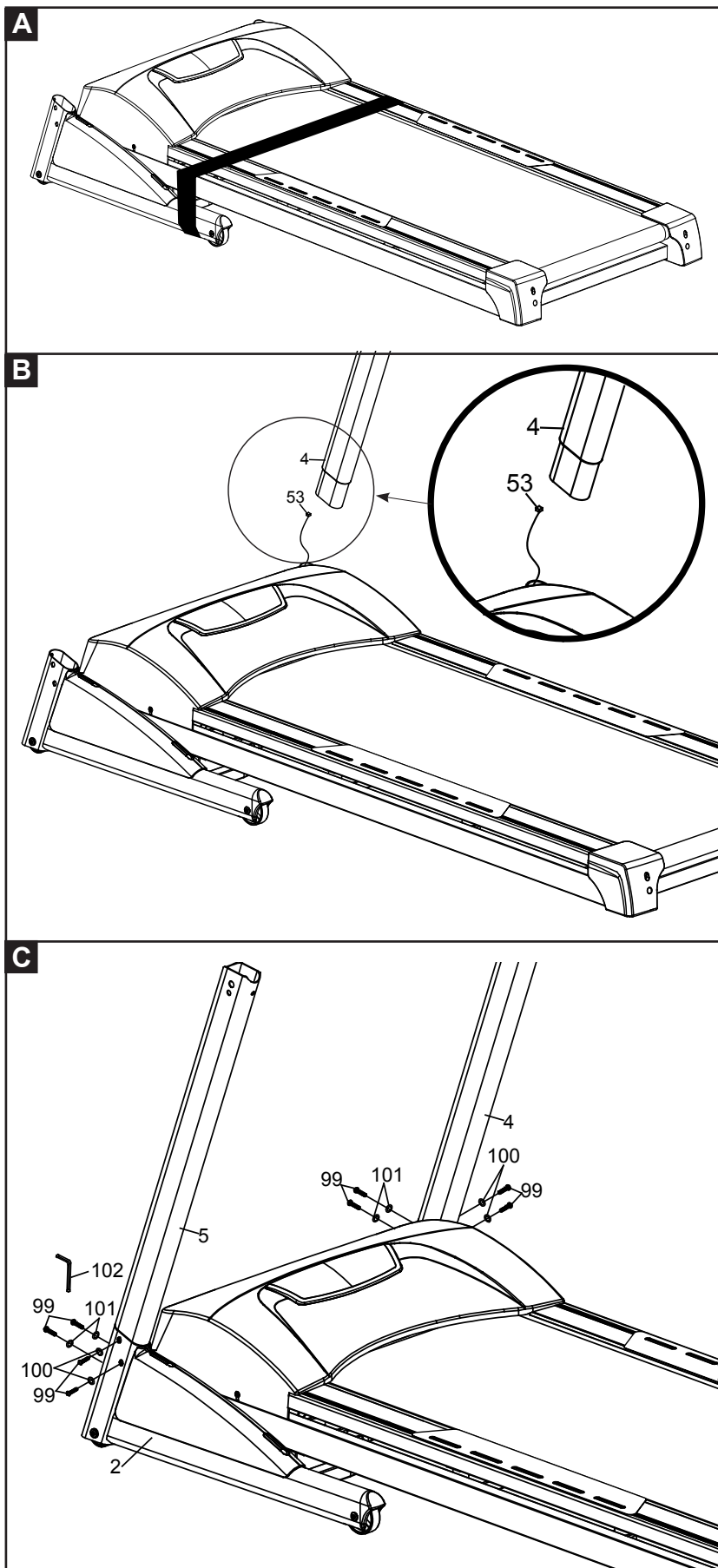

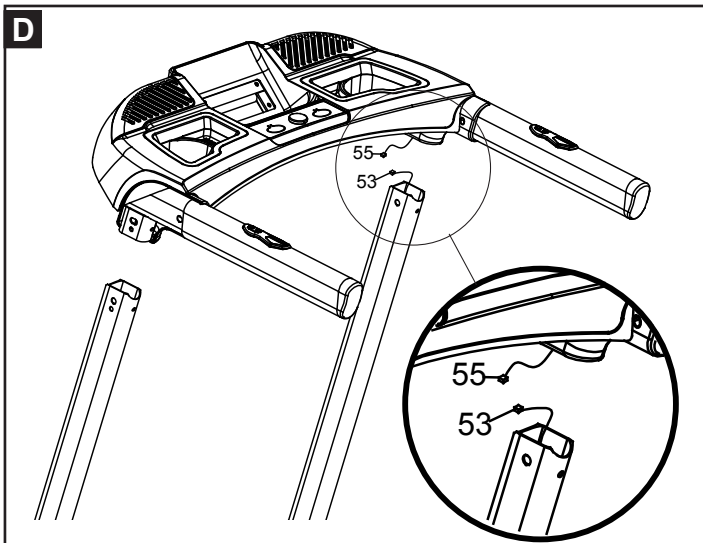

- D.** Avvicinare la plancia **6** sui montanti laterali **4** e **5**. Collegare il connettore del cavo inferiore **53**, in uscita dal montante di destra, al connettore del cavo intermedio **55**, in uscita dalla plancia.



**Durante il fissaggio della plancia sui montanti laterali, fare attenzione che non vengano schiacciati o tagliati i cavi elettrici.**

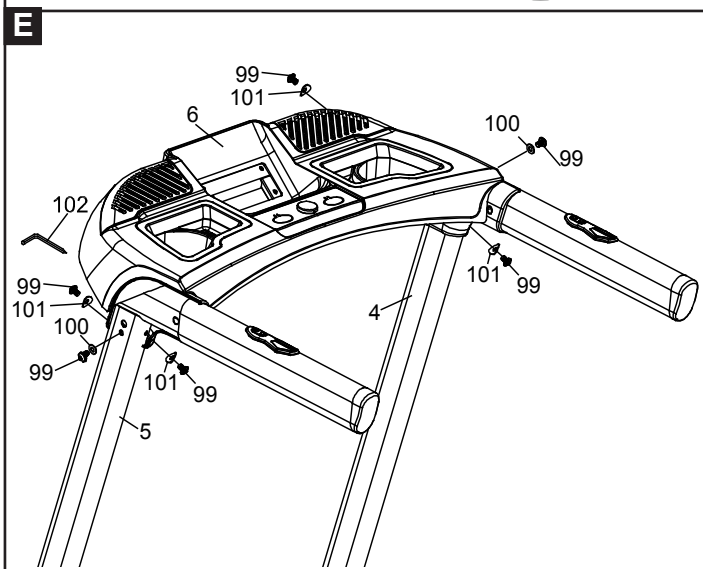

- E.** Fissare la plancia **6** sui montanti laterali **4** e **5**, serrando ciascun montante con tre viti **99** [5/16"x1/2"] corredate da due rondelle ondulate **101** [5/16"x23x1.5T] e una rondella piana **100** [5/16"x23x1.5T] per ciascun montante.

Per il serraggio delle viti, impiegare la chiave **102** [chiave esagonale M5 + giravite], fornita in dotazione.

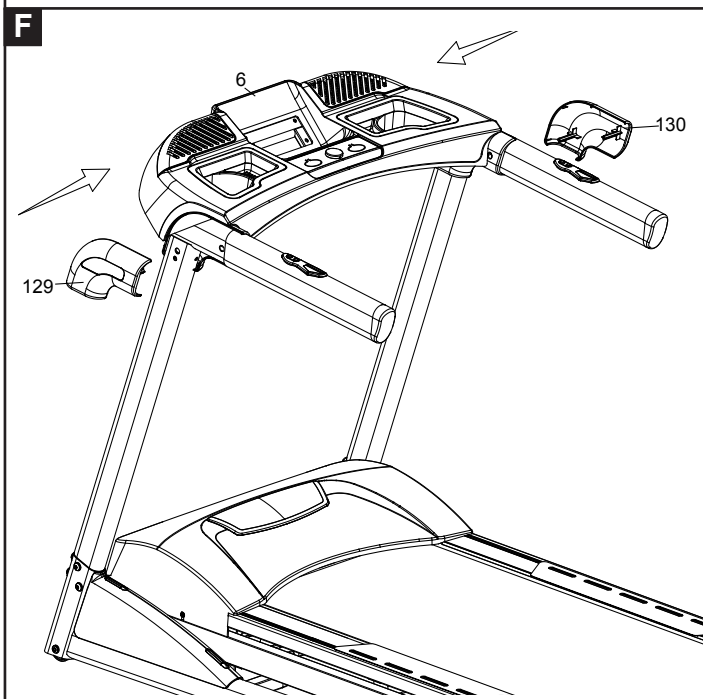

- F.** Infilare i due rivestimenti corrimano esterni dx **130** e sx **129** rispettivamente nei montanti destro **4** e sinistro **5**.

*Rispettare il verso di montaggio dei rivestimenti così come illustrato.*

**G.** Fissare i rivestimenti corrimano esterni dx **130** e sx **129** serrando quattro viti autofilettanti **173** [ST3,5x18 mm] impiegando il giravite integrato alla chiave **102**.

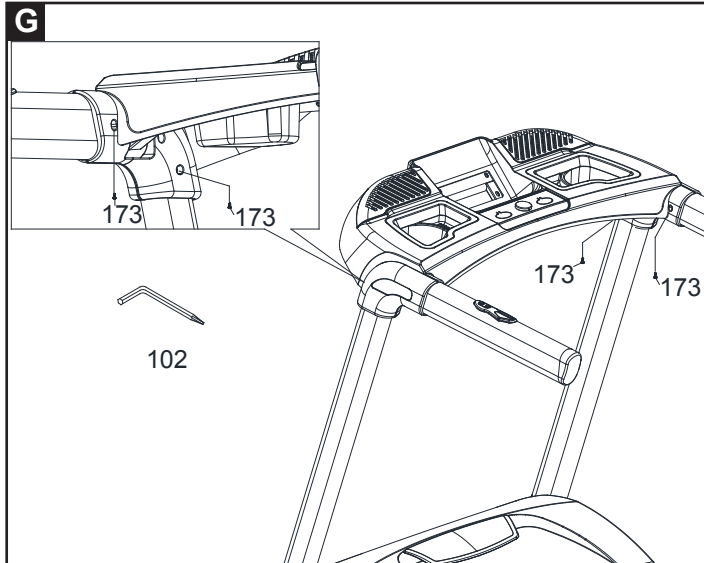

**H.** Avvicinare il computer di controllo **21** alla plancia **6**. Collegare il connettore del cavo intermedio **55**, in uscita dalla plancia, al connettore **21-10** proveniente dal computer. Collegare il connettore proveniente dai cavi sui corrimano **90-7** e **90-8**, rispettivamente ai connettori **21-9** e **21-14** proveniente dal computer.

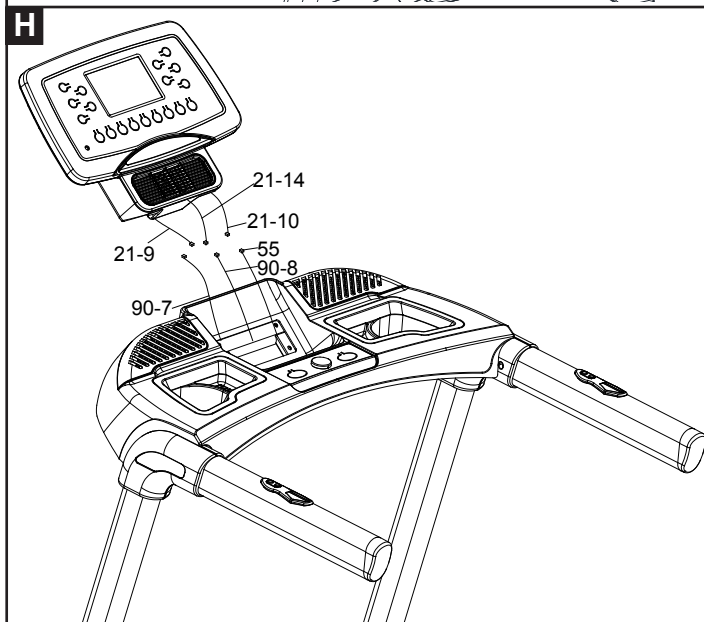

**I.** Inserire il computer di controllo **21** nell'alloggio sulla plancia **90**, quindi bloccarlo in posizione serrando due viti **125** [M5x25 mm] e due viti **126** [M5x35 mm]; impiegare il giravite **102** fornito in dotazione.

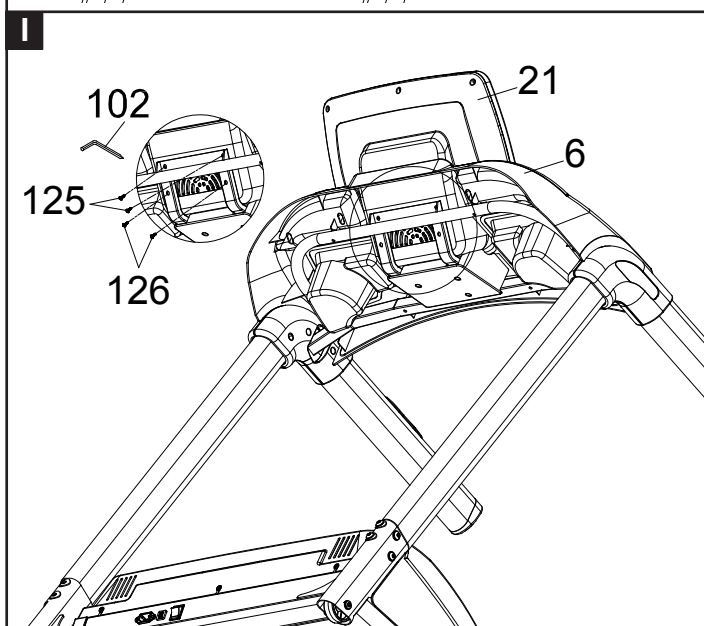

- Ora l'attrezzo è assemblato, leggete le restanti parti della guida utente per le informazioni sull'uso in sicurezza.



**Terminato l'assemblaggio del prodotto rimuovere la cinta di sicurezza secondo le istruzioni riportate sulla prima pagina della guida utente.**

## LIVELLAMENTO



Per evitare che il nastro perda la centratura o che il piano possa flettere creando problemi di stabilità durante l'uso, è necessario controllare il corretto livellamento del telaio dell'attrezzo.

- Il tappeto è dotato, nella parte posteriore di due piedini di livellamento **A** necessari per compensare eventuali dislivelli del pavimento. Dopo aver piazzato l'attrezzo nel luogo desiderato, prima di collegare la spina ed impiegarlo, controllare il buon contatto a terra del piano, facendo una prova con inclinazione minima ed una con inclinazione massima del piano di corsa.

## SPOSTAMENTO

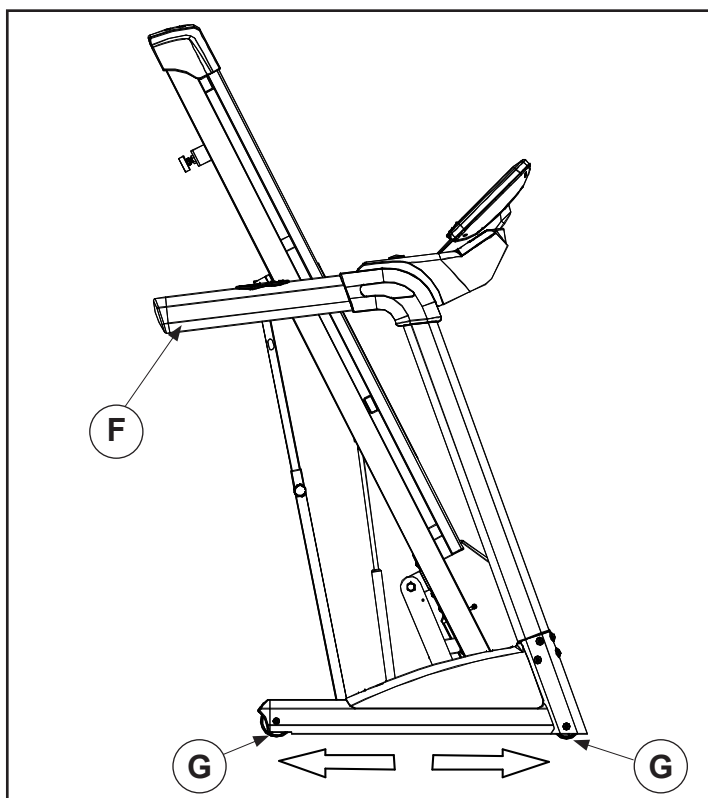

- Prima di ogni operazione assicurarsi che la spina sia disinserita dalla presa di corrente.
- Controllare che il gancio di sicurezza sia ben inserito prima di procedere con lo spostamento.

Quando il tappeto si trova in posizione verticale monta quattro ruote nella parte anteriore, indispensabili per lo spostamento.

Per compiere l'operazione, posizionarsi dietro al piano di corsa e afferrare con le mani i corrimano **F**; a questo punto le due ruote **G** di spostamento sono in appoggio sul terreno, quindi spingere il tappeto nella direzione desiderata.

## POSIZIONAMENTO IN VERTICALE - CHIUSURA

Il tappeto può essere portato in posizione verticale per occupare meno spazio quando non viene utilizzato.



**Prima di ogni operazione assicurarsi che la spina sia disinserita dalla presa di corrente.**



- **Prima di chiudere il tappeto assicurarsi che il livello di inclinazione indicato sul display corrispondente sia a zero; diversamente non è possibile chiudere il tappeto.**
- **Quando sollevate la parte posteriore del tappeto per chiuderlo, fate forza sulle gambe e non piegate il busto; questo per prevenire eventuali dolori lombari.**
- **Dopo la chiusura, prima di lasciare la presa dal tappeto, assicurarsi che il gancio di sicurezza sia ben inserito, spingendo con le mani verso il basso il piano di corsa.**

- Tirare con la mano destra il pomello **B** e con l'altra mano sollevare leggermente il piano di corsa fino a sbloccare il gancio di sicurezza. Mantenendo sollevato il piano di alcuni centimetri spostarsi dietro al piano di corsa, porre entrambe le mani poste sotto gli angolari **A** delle estremità posteriori del piano di corsa.
- Sollevare con entrambe le mani il piano di corsa fino a portarlo in prossimità dei corrimano, continuare a sollevare fino all'inserimento del gancio di sicurezza **B**.
- Il cilindro a gas posto alla base aiuterà le fasi di salita e discesa del piano.

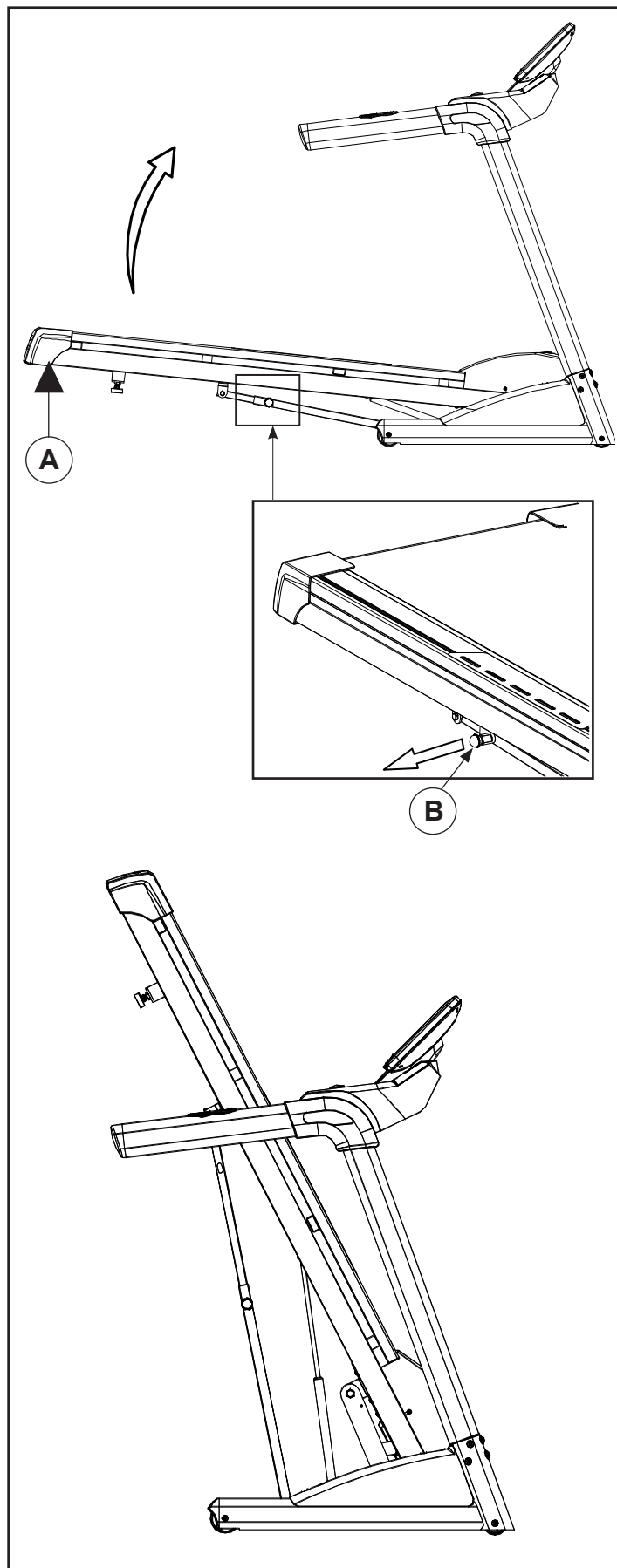

## POSIZIONAMENTO IN ORIZZONTALE - APERTURA

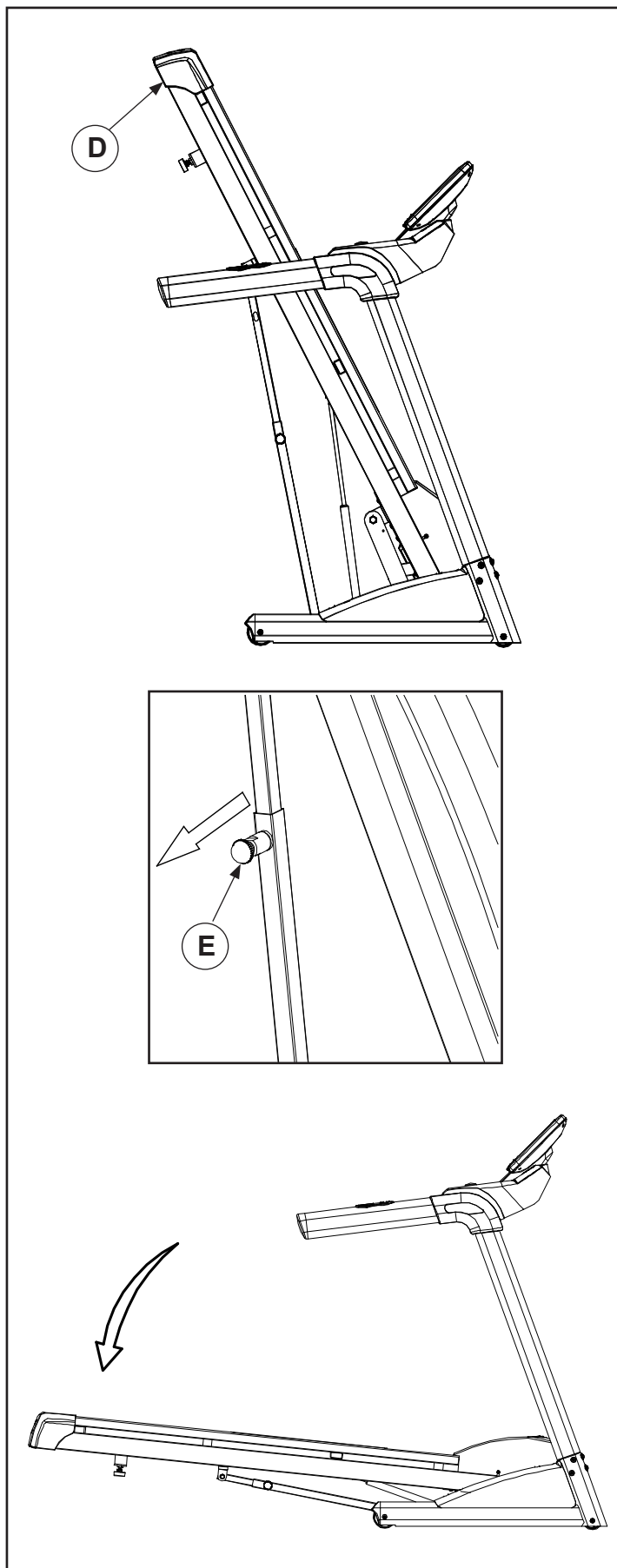

Prima di portare il tappeto in posizione orizzontale, togliere eventuali oggetti presenti sul pavimento nella superficie che viene occupata dal piano di corsa. Assicurarsi inoltre che nelle vicinanze non ci siano animali domestici o bambini che giocano.

- Per portare il tappeto in posizione orizzontale, afferrare con la mano sinistra l'estremità posteriore del piano di corsa nel punto **D**, quindi tirare con la mano destra il pomello del gancio di sicurezza **E** fino a sganciarlo. Infine accompagnare lentamente il piano di corsa con entrambe le mani poste agli angoli posteriori fino a distenderlo completamente sul terreno, si avverterà l'inserimento del gancio di sicurezza.

# ALLACCIAMENTO ELETTRICO

## • PRIMA DI COLLEGARE LA SPINA ELETTRICA :



- controllare che l'impianto abbia caratteristiche idonee verificando i dati tecnici riportati sulla targhetta;
- controllare che la presa al muro sia adatta per il tipo di spina e che disponga di "presa di terra";
- controllare che l'interruttore di rete I sia in posizione "O" - Off.

## • PRECAUZIONI PER LA SPINA ELETTRICA E IL CAVO DI RETE :



- collegare la spina elettrica ad una presa da parete che sia sufficientemente distante dal prodotto per evitare cortocircuiti che potrebbero venire causati da gocce di sudore e dall'acqua;
- **NON** fare passare il cavo di rete sotto al telaio tra gli elementi mobili del sistema di inclinazione;
- **NON** utilizzare prese multiple, utilizzare solamente adattatori conformi del tipo rappresentato in figura.

Il prodotto è corredato di cavo elettrico di rete con spina elettrica di tipo Schuko L che deve essere collegata ad una appropriata presa a muro con tensione nominale fino a 230 VAC, dotata di messa a terra.

Nel vano motore, si trovano la presa M alla quale viene allacciato il cavo di rete e l'interruttore generale I con il quale si accende e si spegne il prodotto, ed infine un dispositivo di protezione per gli sbalzi di tensione e le interferenze.

Quando interviene il dispositivo di protezione, è necessario premere il pulsante di Reset H per il ripristino.

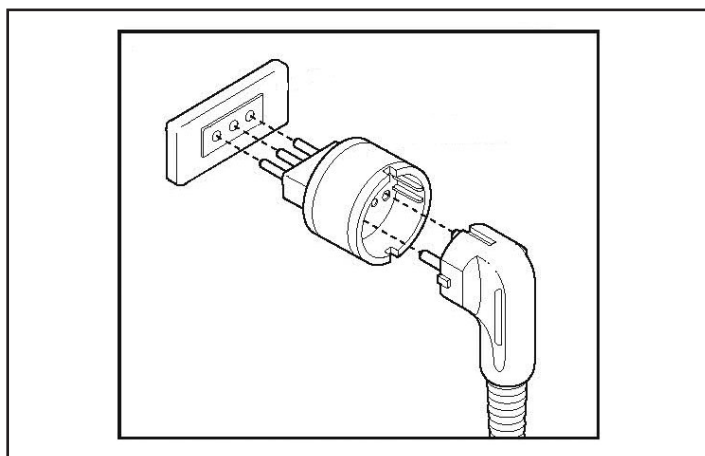
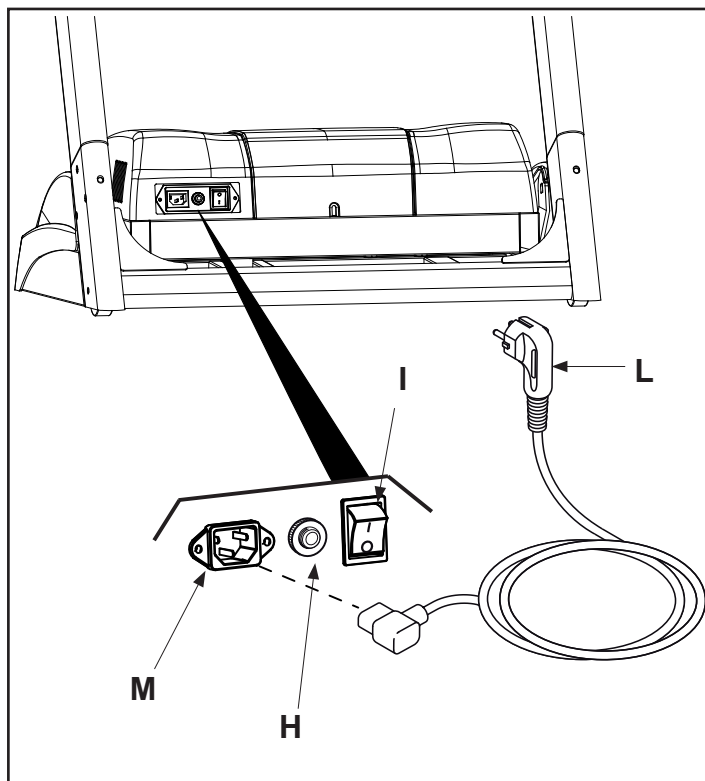

# IL PROGRAMMA DI ALLENAMENTO

Prima di cominciare ad utilizzare il prodotto è consigliato consultare il proprio medico per una verifica delle condizioni fisiche e per valutare con lui particolari precauzioni conseguenti alla pratica di questa attività fisica.

Per coloro che iniziano ad utilizzare il prodotto senza alcun allenamento, è necessario un approccio tranquillo, limitando le sedute di utilizzo a non più di tre settimanali e mantenendo dei tempi e delle velocità minime, sia per prendere confidenza con i comandi della plancia che per distaccarsi lentamente dalla sedentarietà.

Per coloro che già praticano attività sportiva ed intendono utilizzare il prodotto come coadiuvante dei loro esercizi, si consiglia di rivolgersi ad un personal trainer per la programmazione delle sessioni allenanti e la realizzazione della scheda di allenamento.

Monitorando le pulsazioni cardiache durante l'allenamento si può finalizzare la propria attività per 3 obiettivi:

- dimagrimento: mantenendo un regime cardiaco **tra il 60% e il 75%** si possono consumare calorie senza dover fare sforzi;
- miglioramento capacità respiratorie: mantenendo un regime cardiaco **tra il 75% e l' 85%** si possono allenare i polmoni, lavorando a regime aerobico;
- miglioramento capacità cardiovascolari: mantenendo un regime cardiaco **tra il 85% e l' 100%** si può allenare il cuore lavorando, a regime anaerobico.

L'uso del prodotto deve essere coadiuvato in tre fasi.

**Riscaldamento:** prima di affrontare un allenamento servendosi del prodotto è sempre bene fare alcuni esercizi per il riscaldamento e lo scioglimento dei muscoli, giusto per portare il corpo in temperatura e preparare cuore e polmoni.

**Allenamento:** partire a regime ridotto e dopo il riscaldamento aumentare progressivamente l'intensità dell'esercizio fino a quando il battito cardiaco raggiunge il valore di soglia desiderato.

Mantenere costante la frequenza cardiaca nella fase desiderata in base al proprio "obiettivo" (dimagrimento, miglioramento capacità respiratorie oppure miglioramento capacità cardiovascolari).

Durante le prime settimane d'impiego, le sedute di allenamento non devono essere protratte per più di 20 minuti; una volta acquisita confidenza e capacità, le sedute possono essere portate fino a 60 minuti.

**Raffreddamento:** al termine della seduta di utilizzo del prodotto, rilassarsi praticando il defaticamento per alcuni minuti con degli esercizi di stretching.



**ATTENZIONE: l'attività in regime di allenamento anaerobico è consentita solo da sportivi professionisti bene allenati.**

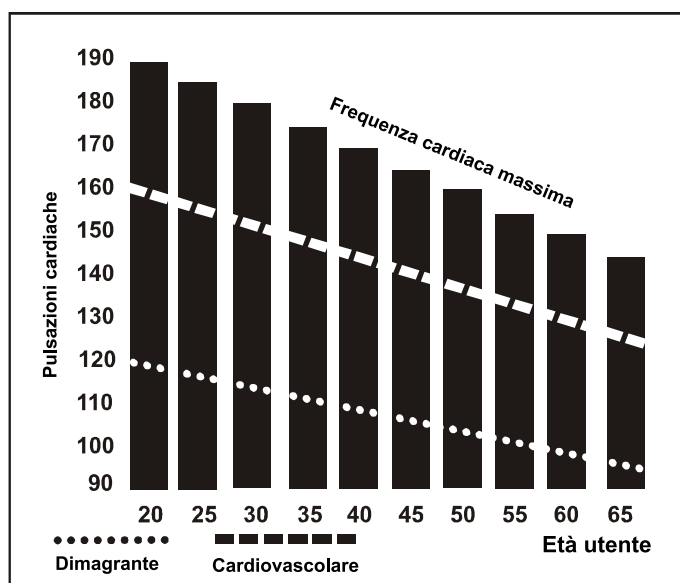

# USO DEL TRASMETTITORE A FASCIA



- Prima di utilizzare il trasmettitore a fascia leggere con attenzione le istruzioni di questa pagina e quelle eventuali fornite dal costruttore.
- Dopo ogni utilizzo staccare il trasmettitore dalla fascia elastica, pulirli dal sudore e asciugarli accuratamente.
- Pulire il trasmettitore con un panno umido e sapone neutro, la fascia elastica deve venire lavata regolarmente, si consiglia il lavaggio in lavatrice, assieme agli indumenti sportivi, ad una temperatura inferiore a 40°.
- Fascia e trasmettitore devono essere conservati fuori da cassetti, buste chiuse o altri contenitori, si consiglia di appenderli ad una parete, in modo che sia garantita la perfetta asciugatura.

L'indicazione delle pulsazioni cardiache misurate tramite la fascia è soltanto un valore di riferimento utile a monitorare la frequenza del cuore a seconda del regime di allenamento che si intende svolgere e per ottenere un riferimento per il consumo calorico. In nessun caso la misura rilevata dal trasmettitore può essere considerata come dato medico.

- 1) Agganciare un'estremità del trasmettitore alla fascia elastica.
- 2) Regolare la lunghezza della fascia elastica (in base al proprio torace), agendo sull'apposita fibbia. Posizionare la fascia elastica appena sotto ai pettorali, come mostrato, quindi agganciare l'altro capo della fascia elastica al trasmettitore.
- 3) Sollevare il trasmettitore e inumidire con le dita bagnate d'acqua gli elettrodi posti sul retro.
- 4) Verificare che la superficie con gli elettrodi aderisca bene sulla pelle.

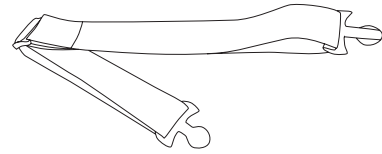

Fascia elastica

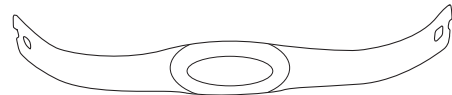

Trasmettitore

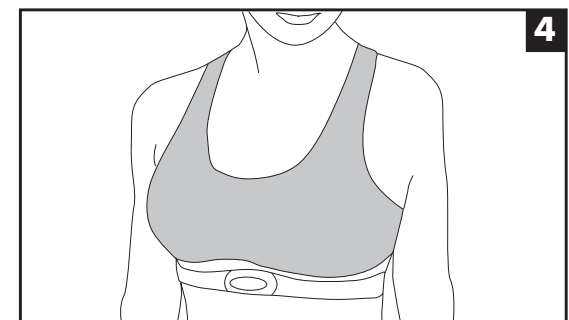
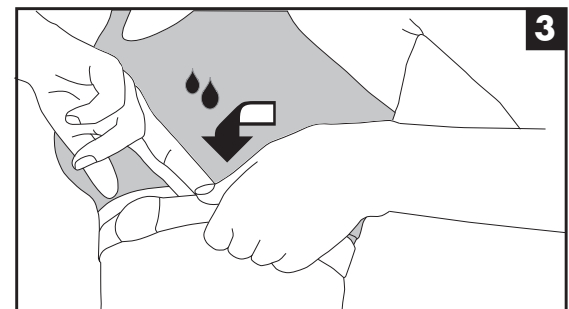
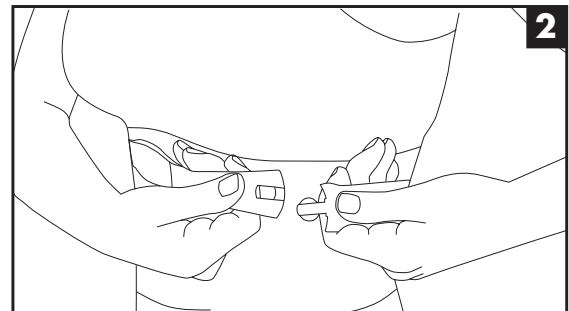
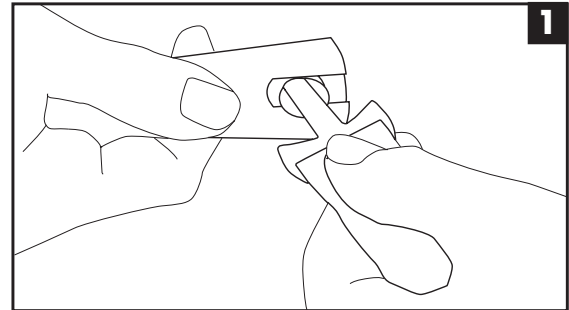

## CONSIGLI PRATICI E SUGGERIMENTI

- **Prima di cominciare un allenamento, agganciare correttamente la chiave di sicurezza attaccando la clip ai vestiti del girovita. Nel caso in cui vogliate arrestare immediatamente il nastro, tirare semplicemente la corda per staccare la chiave magnetica di sicurezza dalla plancia. Per riprendere l'allenamento riposizionare la chiave nella sede sulla plancia.**
- **Quando il tappeto non viene utilizzato, togliere la chiave di sicurezza e conservarla al sicuro. Tenere la chiave di sicurezza lontano dai bambini.**
- **Procedere gradualmente nell'utilizzo dell'attrezzo. Usare i corrimano quando è necessario. Andare a passo lento quando la velocità del tappeto è bassa. Non rimanere fermi quando il nastro è in movimento.**
- **Non cercare di cambiare direzione e tenere sia il viso che la parte frontale del corpo verso la plancia di controllo.**
- **Non accendere mai l'attrezzo mentre qualcuno si trova sopra al nastro.**
- **Non utilizzare l'attrezzo per più di una persona alla volta.**
- **Avviare l'esercizio rimanendo con i piedi sulle pedane laterali; dopo che il nastro ha iniziato a scorrere a velocità minima, iniziate a camminarvi sopra lentamente.**

Chi si accinge ad utilizzare il tappeto per la prima volta dovrà anzitutto familiarizzare con la consolle di comando e verificare il funzionamento del tappeto prima di avventurarsi in un programma di allenamento.

- 1) Accendere l'attrezzo agendo sull'interruttore di rete, la spia rossa dell'interruttore si illumina, inserire la chiave di sicurezza nell'apposito alloggiamento, la consolle per un istante esegue il test accendendo tutti i display, quindi emette un suono prolungato.
- 2) Salire sul tappeto da un lato e porsi in posizione centrale mantenendo i piedi sulle pedane laterali.
- 3) Premere il pulsante START per partire immediatamente con l'allenamento alla velocità minima, appoggiandosi ai corrimano, iniziare a camminare con cadenza normale e passo sciolto, mantenere per qualche tempo una velocità bassa così da familiarizzare con la sensazione del tappeto rotante.
- 4) Quando ci si sente a proprio agio aumentare la velocità di rotazione del tappeto premendo il pulsante VELOCITÀ FAST e abbandonare la presa delle mani fino a muoversi con tranquillità. Per una maggiore comodità si consiglia di usare i pulsanti remoti, velocità e inclinazione, posti sui corrimano.
- 5) Durante l'allenamento è importante mantenere una adeguata concentrazione per evitare incidenti.
- 6) E' consigliabile mantenere una corretta postura di corsa con sguardo in avanti e non modificare la propria posizione soprattutto alle velocità più elevate.
- 7) Durante l'esercizio valutare spesso il battito cardiaco, impugnando con entrambe le mani i sensori pulsazioni sui corrimano oppure indossando la fascia toracica fornita di serie, il dato verrà visualizzato sul display 'PULSE'.

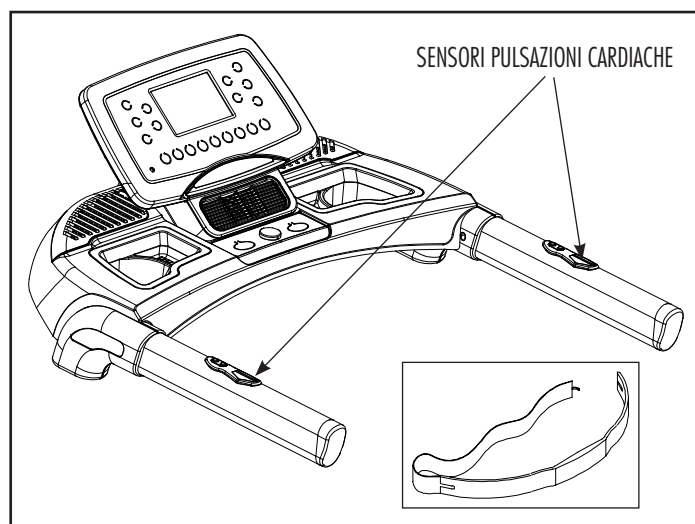

# PLANCIA DI CONTROLLO (display)

## TIME

- Mostra i minuti trascorsi dall'inizio dell'esercizio, oppure, quando viene impostata la durata dell'esercizio, mostra i minuti al termine dell'esercizio.

## CALORIES

- Mostra le calorie consumate dall'inizio dell'allenamento (\*).

## PULSE

- Quando vengono impugnate entrambe le maniglie Hand Pulse oppure quando viene indossato il trasmettitore a fascia toracica fornito, il display visualizza i battiti cardiaci al minuto (\*).

## SPEED - Velocità del nastro

- Mostra la velocità del nastro in km/ora.

## INCLINE - Inclinazione piano di corsa

- Mostra il livello di inclinazione del piano di corsa.

## DISTANCE - Distanza percorsa

- Nel corso dell'esercizio, il display mostra la distanza totale percorsa dall'inizio dell'allenamento.

(\*) Ricordiamo che la misura fornita è soltanto un dato di riferimento approssimativo e in nessun caso può essere considerato come un dato di riferimento medico.

## DISPLAY GRAFICO

- Il display centrale a matrice (costituito da LED blu) mostra il profilo del programma di allenamento in corso illustrandone la progressione in base a inclinazione e velocità, a seconda che sia acceso l'indicatore Speed oppure Incline.

## ANELLO GRAFICO GIRI DI PISTA

- Il display centrale a matrice (costituito da LED blu) mostra il profilo del programma di allenamento in corso illustrandone la progressione in base a inclinazione e velocità, a seconda che sia acceso l'indicatore Speed oppure Incline.

## NUMERO GIRI DI PISTA

- Mostra il numero di cicli compiuti dall'anello di simulazione "Giri di pista".

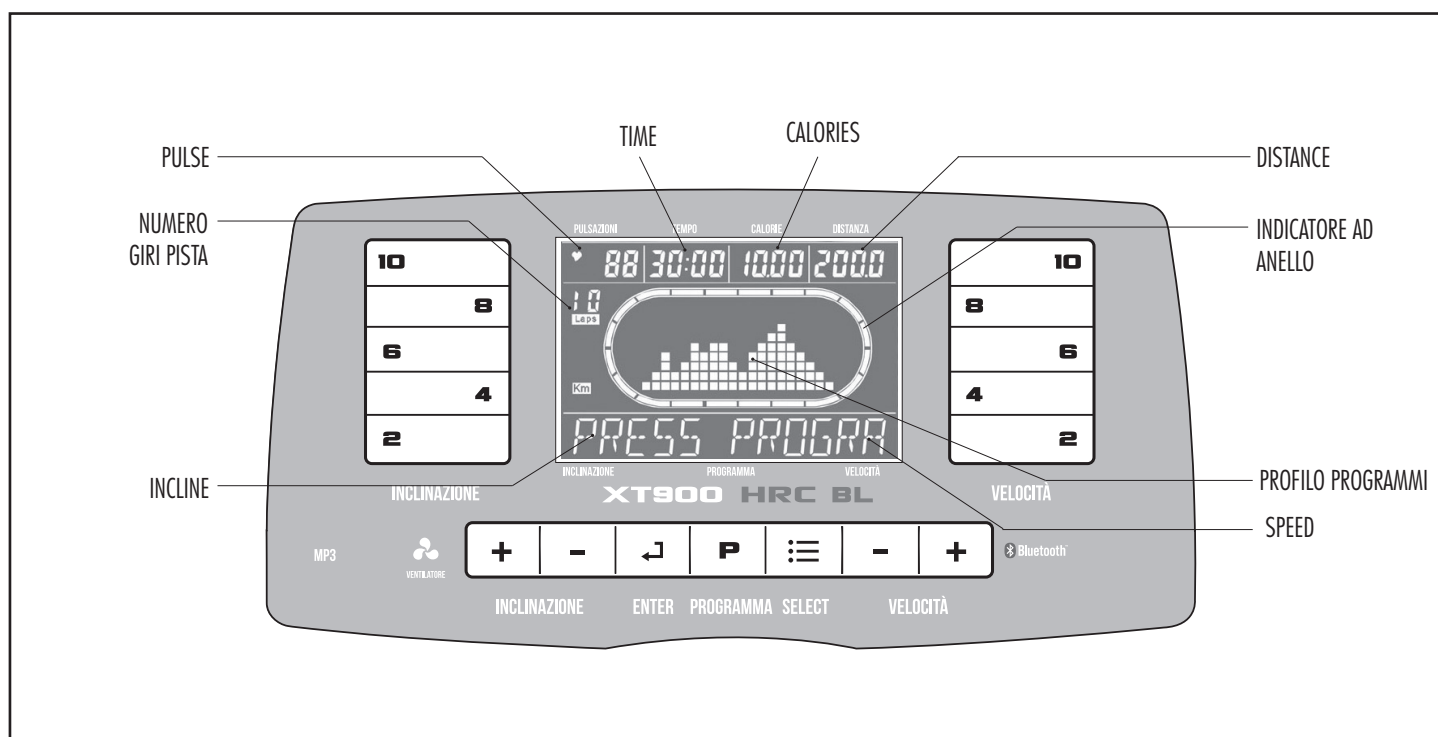

# PLANCIA DI CONTROLLO (pulsanti)

## START

Premere il pulsante verde per avviare l'esercizio e fare partire il nastro in tutte le modalità d'uso dell'attrezzo.

## STOP

Premere il pulsante STOP per fermare l'esercizio in esecuzione (i dati dell'esercizio vengono mantenuti per alcuni minuti). Per riprendere l'esercizio in pausa premere START. Per azzerare l'esercizio premere il pulsante STOP per due volte.

## SPEED +/-

- Nel corso di un esercizio, agire sui pulsanti SPEED per aumentare o diminuire la velocità del nastro. Premere una volta per piccole variazioni, mantenere premuto il pulsante per variare velocemente il valore.
- Agire sui pulsanti in modalità stand-by per impostare i dati del programma.

## INCLINE UP/DOWN

- Nel corso di un esercizio, agire sui pulsanti INCLINE per aumentare o diminuire l'inclinazione del nastro; premere una volta per piccole variazioni, mantenere premuto il pulsante per variare velocemente il valore.

## PROGRAM

- Premere il pulsante PROGRAM per scegliere una delle quattro modalità di allenamento disponibili:
  - 1) Programma Manuale
  - 2) Programma Random
  - 3) Programma Utente (personalizzato)
  - 4) Programma HRC (controllo frequenza cardiaca).

## SELECT

- Premere il pulsante SELECT in modalità 'Random Program' per selezionare un nuovo profilo di allenamento.

## ENTER

- Premere ENTER per confermare la modalità di allenamento selezionata e l'impostazione dei dati.

## SELEZIONE RAPIDA VELOCITÀ E INCLINAZIONE

Quando viene premuto uno dei tasti di selezione rapida il tappeto si porta al livello di velocità o inclinazione indicato dal pulsante stesso.

## PULSANTI ERGONOMICI

Sul corrimano si trovano replicati i pulsanti per il controllo agevole di velocità nastro e inclinazione piano.

## CHIAVE DI SICUREZZA

La chiave di sicurezza è un dispositivo di sicurezza molto importante. Staccare la chiave dopo ogni utilizzo del prodotto.

Collegare la chiave di sicurezza prima di cominciare l'allenamento con il prodotto; quando la chiave non è inserita la plancia rimane spenta.

La chiave di sicurezza ha una corda e una clip che deve essere fissata alla cintura dei pantaloncini.

## FAN

- Premere FAN per accendere e spegnere la ventola.

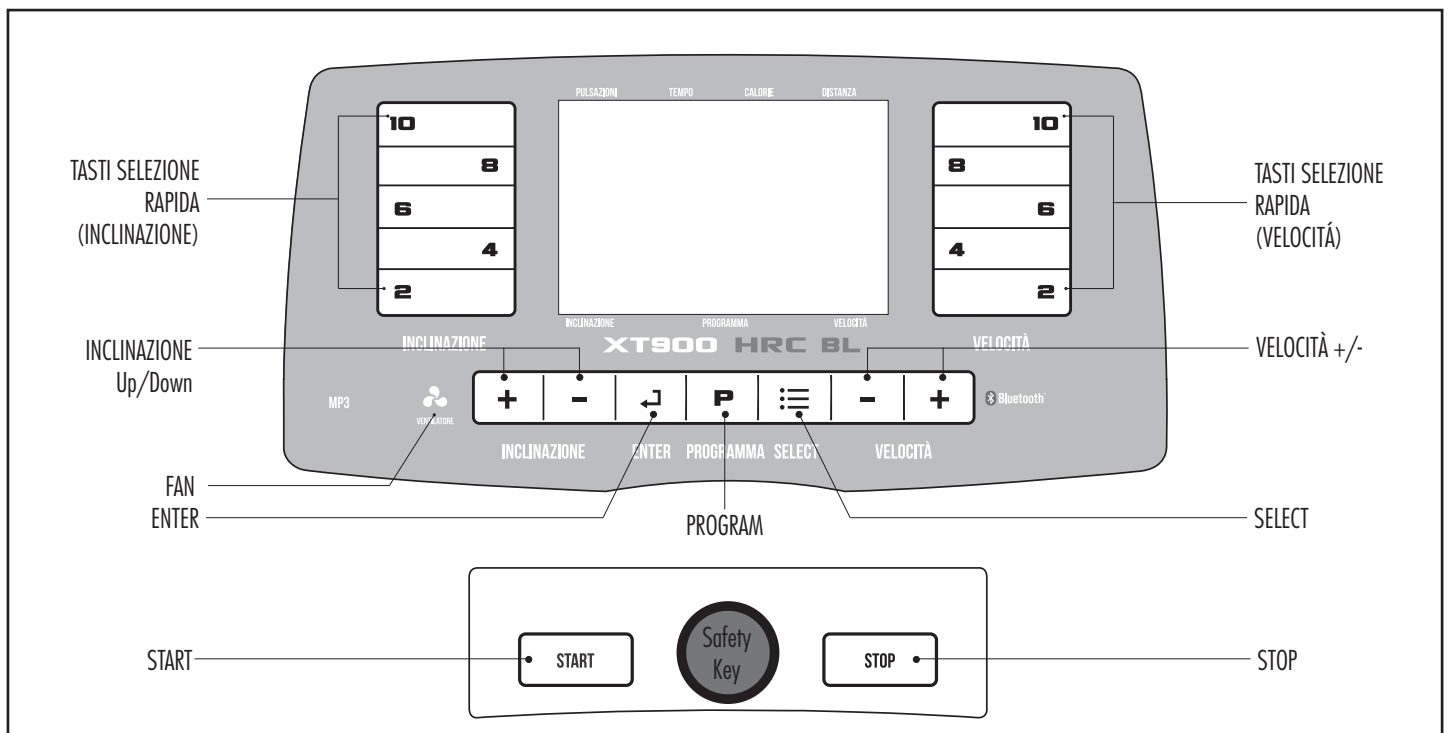

# MODI D'IMPIEGO E PRESTAZIONI

## Accensione

- Per accendere l'attrezzo premere l'interruttore rosso I=ON O=OFF posto nella parte anteriore, a fianco della presa di rete. Quando l'attrezzo è alimentato si accende la spia rossa integrata all'interruttore.

Dopo l'accensione posizionare la chiave di sicurezza nella sede sulla plancia; ora i display eseguono la diagnostica per la verifica dei segmenti e per un breve periodo tutti i LED si accendono, quindi per alcuni secondi vengono visualizzate le ore complessive d'impiego dell'attrezzo, la distanza totale percorsa e la versione del firmware.

## Modo QuickStart

- Accendere l'attrezzo salire sul piano di corsa e collegare la chiave di sicurezza sulla plancia.
- Premere START, dopo il conteggio alla rovescia di tre secondi il tappeto parte a velocità minima.
- Agire sui pulsanti SPEED e INCLINE per regolare velocità e inclinazione, indicate sui relativi display.
- TIME, DISTANCE, CALORIES incrementano i valori in base allo svolgersi dell'esercizio, PULSE visualizza la frequenza cardiaca quando vengono impugnate le piastre di rilevazione pulsazioni sui corrimano oppure quando viene indossato il cardiofrequenzimetro.
- Agendo sui pulsanti a selezione rapida, si può passare velocemente ai relativi valori di velocità o inclinazione indicati sul pulsante.

## Modo Countdown

Tramite la modalità manuale si possono eseguire allenamenti nella massima libertà potendo regolare la velocità del tappeto in qualsiasi momento dell'allenamento. Rispetto alla modalità Quick Start, in modalità manuale si possono decidere degli obiettivi di target, indirizzando l'allenamento sulla Durata o sulla Distanza desiderata, oppure sulle Calorie che si desidera consumare.

- Accendere l'attrezzo salire sul piano di corsa e collegare la chiave di sicurezza sulla plancia.
- Premere il pulsante PROGRAM fino a selezionare la modalità P0 MANUAL (programma allenamento manuale) e premere ENTER.
- Impostare i parametri di programma, proposti secondo l'ordine seguente :
  - (Weight) il **Peso** corporeo dell'utilizzatore, agire sui pulsanti SPEED e premere il pulsante ENTER;
  - (Age) l'**Età** dell'utilizzatore, agire sui pulsanti SPEED e premere il pulsante ENTER;
  - (Time/Distance/Calories) scegliere una delle tre variabili sulla quale indirizzare il proprio allenamento premendo il pulsante SELECT: la **Durata** dell'esercizio oppure la **Distanza** da percorrere, oppure le **Calorie** da consumare. Agire sui pulsanti SPEED e premere il pulsante ENTER.
- Premere START, dopo il conteggio alla rovescia di tre secondi il tappeto parte a velocità minima.
- Agire sui pulsanti SPEED e INCLINE per regolare velocità e inclinazione, indicate sui relativi display.
- Il display della variabile selezionata visualizza il conteggio alla rovescia partendo dal valore impostato fino a zero.
- Agendo sui pulsanti a selezione rapida, si può passare velocemente ai relativi valori di velocità o inclinazione indicati sul pulsante.
- L'esercizio può essere fermato in qualunque momento premendo il pulsante STOP.

Il computer che equipaggia la plancia non dispone di programmi di allenamento pre-impostati ma di un generatore che permette di crearne sempre nuovi. Inoltre il profilo generato dal computer può essere salvato come programma Utente e può poi essere modificato per renderlo più adatto alle proprie esigenze.

- Accendere l'attrezzo salire sul piano di corsa e collegare la chiave di sicurezza sulla plancia.
- Premere il pulsante PROGRAM fino a selezionare la modalità: RANDOM PROGRAM e premere ENTER.
- Sul display grafico viene ora riprodotto il profilo generato automaticamente, alternando ogni cinque secondi la visualizzazione del profilo della velocità e dell'inclinazione (la grafica fornisce un'idea approssimata del livello di intensità dell'esercizio in funzione della velocità del tappeto e della sua inclinazione). Nel caso il profilo generato non sia soddisfacente, premere il pulsante SELECT per generarne uno nuovo. Premendo il pulsante SELECT si possono generare sempre nuovi profili; quindi per selezionare il profilo desiderato confermare con il pulsante ENTER.
- Impostare i parametri di programma, proposti secondo l'ordine seguente :
  - (Weight) il **Peso** corporeo dell'utilizzatore, agire sui pulsanti SPEED e premere il pulsante ENTER;
  - (Age) l'**Età** dell'utilizzatore, agire sui pulsanti SPEED e premere il pulsante ENTER;
  - (TIME) la **Durata** dell'esercizio, agire sui pulsanti SPEED e premere il pulsante ENTER per conferma.
- Premere START, dopo il conteggio alla rovescia di tre secondi il tappeto parte a velocità minima. Il programma propone 3 min di riscaldamento (Warm up) che si possono saltare premendo START.
- Durante l'esercizio, agendo sui pulsanti SPEED si varia la velocità, mentre agendo sui pulsanti INCLINE si cambia il livello di inclinazione del piano nello step di programma in corso. Il display centrale visualizza graficamente il profilo di inclinazione e velocità nel tempo. La durata del programma corrisponde al tempo impostato (fino a quando il display TIME arriva a zero) oppure fino all'interruzione dell'esercizio (pressione pulsante STOP o distacco chiave di sicurezza). Alla fine dell'esercizio il programma propone 3 min di defaticamento (Cooldown) che si possono saltare premendo STOP.

In modalità Programma Utente si possono memorizzare fino a cinque profili personalizzati costruiti a piacere dall'utilizzatore o salvati da un Programma Random, ai quali si può assegnare una sigla distintiva (max di sette lettere).

Quando i cinque programmi utente sono presenti in memoria, per poter salvare un eventuale nuovo programma il computer richiede la possibilità di sovrascrivere il primo.

- Accendere l'attrezzo salire sul piano di corsa e collegare la chiave di sicurezza sulla plancia.
- Premere il pulsante PROGRAM fino a selezionare la modalità: USER PROGRAM (programma personalizzabile dall'utente) e premere ENTER.
- Selezionare uno dei cinque profili utente disponibili agendo sui pulsanti SPEED e poi premere START per cominciare l'esercizio. Si può scrivere o modificare la sigla NAME da assegnare ad un nuovo profilo. Introdurre i caratteri (A - Z) tramite i pulsanti SPEED ed ENTER, una volta terminata l'impostazione della sigla da assegnare al profilo, premere il pulsante STOP per memorizzare il nome e passare alle fasi successive.
- Impostare i parametri di programma, proposti secondo l'ordine seguente :
  - (Weight) il **Peso** corporeo dell'utilizzatore, agire sui pulsanti SPEED e premere il pulsante ENTER;
  - (Age) l'**Età** dell'utilizzatore, agire sui pulsanti SPEED e premere il pulsante ENTER;
  - (TIME) la **Durata** dell'esercizio (default: 20 minuti), agire sui pulsanti SPEED e premere il pulsante ENTER.
- Terminata l'impostazione dei parametri di programma, si procede alla costruzione del profilo della "Velocità".
  - Il display grafico visualizza in modo lampeggiante la prima colonna a sinistra, alla quale assegnare il livello di Velocità.
  - Tramite i pulsanti SPEED impostare il livello di Velocità sulla prima colonna e premere ENTER per passare alla successiva colonna.
  - Il display grafico quindi visualizza la prima colonna a sinistra accesa, e la seconda lampeggiante assieme al display Speed. Assegnare un valore di velocità alla seconda colonna tramite i pulsanti SPEED quindi ENTER per confermare e passare alla terza colonna.

Impostare il livello di Velocità per tutte le venti colonne del display.

- Terminata l'impostazione del profilo "Velocità" si procede all'impostazione del profilo "Inclinazione"; il display grafico visualizza in modo lampeggiante la prima colonna a sinistra, alla quale assegnare il livello di Inclinazione del piano di corsa.

Tramite i pulsanti INCLINE impostare il livello di Inclinazione sulla prima colonna e premere ENTER per passare alla successiva colonna.

- Il display grafico quindi visualizza la prima colonna a sinistra accesa, e la seconda lampeggiante assieme al display Incline. Assegnare un valore di inclinazione alla seconda colonna tramite i pulsanti INCLINE quindi ENTER per confermare e passare alla terza colonna. Impostare il livello di Inclinazione per tutte le venti colonne del display.

- Terminata l'impostazione delle colonne premere il pulsante START, per avviare il programma Utente e salvarlo in memoria. Il programma propone 3 min di riscaldamento (Warm up) che si possono saltare premendo START.

- Il programma viene eseguito secondo il profilo impostato e in ogni momento è possibile aumentare o diminuire velocità e inclinazione agendo sui pulsanti relativi.

La modifica di velocità e/o inclinazione avviene nell'ambito della colonna entro la quale si trova il profilo in quel dato momento, quando poi il profilo passa alla successiva colonna viene ripresa la condizione velocità/inclinazione prevista dal profilo in memorizzato.

- La durata del programma corrisponde al tempo impostato (fino a quando il display TIME arriva a zero) oppure fino all'interruzione dell'esercizio (pressione pulsante STOP o distacco chiave di sicurezza). Alla fine dell'esercizio il programma propone 3 min di defaticamento (Cooldown) che si possono saltare premendo STOP.

Per trasformare un profilo di un programma Random in programma Utente.

Alla fine dell'esercizio Random premere il pulsante ENTER. Si può quindi assegnare una sigla distintiva Name (max di sette lettere) agendo sui pulsanti SPEED seguiti da ENTER per conferma.

Premere infine il pulsante STOP per memorizzare la sigla del profilo utente.

Il programma HRC è un sistema di allenamento nel quale il computer regola automaticamente l'inclinazione del piano di corsa e la velocità a seconda della frequenza cardiaca rilevata.

Il programma può funzionare anche tramite rilevazione delle pulsazioni cardiache ad opera dei sensori posti sui corrimano, tuttavia in caso di assenza del segnale di riferimento cardiaco per più di 10 secondi il programma si arresta ed il display mostra l'indicazione "Check pulse", rimanendo in attesa del segnale per riprendere l'allenamento.

Per questo motivo e per una migliore comodità nell'uso è quindi consigliato l'uso del cardiofrequenzimetro.

- Accendere l'attrezzo salire sul piano di corsa e collegare la chiave di sicurezza sulla plancia.
- Premere il pulsante PROGRAM fino a selezionare la modalità: HRC (programma controllato dalla frequenza cardiaca) e premere ENTER.
- Premere il pulsante SPEED per selezionare uno dei due profili utente HR1-HR2 impostati, quindi premere ENTER per confermare. Esempio:  
HR1=(220-età)x60% = regime dimagrante  
HR2=(220-età)x80% = regime cardiorespiratorio
- Impostare (Weight) il **Peso** dell'utilizzatore, agire sui pulsanti SPEED e premere il pulsante ENTER.
- Impostare (Age) l'**Età** dell'utilizzatore, agire sui pulsanti SPEED e premere il pulsante ENTER.
- Impostare il valore di soglia della frequenza cardiaca che l'utilizzatore deve mantenere durante l'esercizio HRC:  
- HR% il **Valore di soglia cardiaca** può essere impostato entro un range 60% ÷ 85% del valore di soglia massimo calcolato in base all'età introdotta, agire sui pulsanti SPEED e premere il pulsante ENTER.

*Il valore di soglia deve essere introdotto a seconda dei risultati che si desidera ottenere per il proprio allenamento e in base al proprio stato fisico, a tal proposito leggere il capitolo: "Principi di Allenamento".*

- Impostare (TIME) la **Durata** del programma (default: 20 minuti), agire sui pulsanti SPEED e premere il pulsante ENTER.
- Per cominciare il programma HRC indossare il cardiofrequenzimetro e premere il pulsante START. Durante l'esercizio il livello di inclinazione del piano di corsa e la velocità vengono controllate dal computer a seconda della frequenza cardiaca.

- Quando il nastro è in funzione, premere una volta il pulsante STOP per fermarlo e mettere in pausa l'esercizio. I dati correnti vengono mantenuti per alcuni minuti, entro i quali è possibile riprendere l'esercizio da dove lo si era interrotto premendo il pulsante START.



**Quando si riprende un allenamento in Pausa, prepararsi all'accelerazione del nastro che si riporterà alle condizioni di velocità e inclinazione precedenti allo stato di Pausa.**

- Per annullare l'esercizio corrente, premere due volte il pulsante STOP, il nastro si ferma e la plancia mostra un resoconto dei dati dell'esercizio svolto.
- Per azzerare tutti i dati e tornare alla condizione di avvio, premere il pulsante STOP per almeno due volte.

### **ARRESTO DI EMERGENZA:**

Per fermare immediatamente un esercizio ed arrestare il tappeto, estrarre la chiave di sicurezza dalla sua sede.

### • FAN

La ventola integrata nella plancia permette di rinfrescare il viso dell'utilizzatore durante l'esercizio. Per accendere e spegnere la ventola premere sul pulsante Fan.



**Si consiglia l'uso della ventola dall'inizio dell'esercizio, è sconsigliato accendere la ventola quando si è già accaldati e sudati. È vietato inserire oggetti tra le grate della ventola.**

### • MP3

Sulla plancia si trova una presa d'ingresso per riproduttori audio che dispongono di una uscita con attacco jack per cuffie. La presa di entrata è collegata ad un circuito amplificatore che pilota due altoparlanti integrati alla plancia.

### • CARDIOFREQUENZIMETRO

L'attrezzo è dotato di un radio-ricevitore compatibile con il trasmettitore a fascia toracica che viene fornito di serie con il prodotto.

### • NOTE:

La plancia, dopo ogni accensione, visualizza sul display il numero di ore di utilizzo del prodotto e il numero dei chilometri totali percorsi fino a un massimo di 9999 km (quindi il conteggio riprende da zero). Questi dati sono utili ai fini della manutenzione.

# COLLEGAMENTO VIA BLUETOOTH®

L'interfaccia Bluetooth® permette il collegamento senza fili tra il computer e dispositivi elettronici quali tablet e smartphone per gestire il prodotto e offrire nuove sorprendenti funzionalità tramite l'applicazione Xterra App, disponibile per il download sui market di dispositivi dotati di sistema Android o iOS (\*).

(\*) Requisiti minimi di sistema per Xterra App:

- Android 7.0,
- iOS 10.

Scaricare gratuitamente l'applicazione "Xterra" da Apple Store oppure Google Play e quindi seguire le istruzioni della App per la sincronizzazione del tablet/smatphone con il computer.

L'applicazione permette di visualizzare sul display del dispositivo i dati relativi all'allenamento in tre differenti schermate. Premendo le corrispondenti icone si può facilmente passare dalla schermata relativa all'allenamento a quella di internet / social media / e-mail.

Ogni volta che l'allenamento verrà terminato i dati dell'esercizio saranno salvati automaticamente nel calendario personale incorporato come futuro riferimento.

L'applicazione Xterra permette anche di sincronizzare i dati di allenamento con uno dei tanti siti web di fitness che supportano: iHealth, MapMyFitness, Record o Fitbit.

- 1) Scaricare l'App Xterra dal market Google o iTunes.
- 2) Avviare l'App sul dispositivo (telefono o tablet) e assicurarsi che Bluetooth® sia abilitato sul dispositivo mobile (telefono o tablet).
- 3) Cliccare sull'icona di sincronizzazione che si trova nell'angolo in alto a sinistra della App Xterra.
- 4) Dopo che il prodotto viene rilevato, fare clic su Connetti. Quando l'applicazione e il prodotto vengono sincronizzate, l'icona Bluetooth® sul display del computer si accende. Puoi ora cominciare a utilizzare il nuovo prodotto.
- 5) Una volta terminato l'allenamento, i dati vengono automaticamente salvati e ti saranno forniti i link per sincronizzare i tuoi dati con ciascun sito web supportato (iHealth, MapMyFitness, Record o Fitbit). Si prega di notare che sarà necessario scaricare l'App compatibile, ad esempio iHealth, MapMyFitness, Record, Fitbit, ecc.

## NOTA:

Per utilizzare la App "KINOMAP" seguire le indicazioni seguenti:

- *Sistema Android:* una volta acceso il BT sul telefono, è sufficiente associare dispositivo e attrezzo direttamente dalla app Kinomap, creando un nuovo profilo di allenamento.
- *Sistema iOS:* prima di accedere alla App Kinomap, accendere il BT sul dispositivo e associare quest'ultimo all'attrezzo direttamente dalle impostazioni. Fatto questo, è possibile entrare nella app Kinomap, creare il profilo di allenamento e sincronizzare il dispositivo con l'attrezzo.

Per utilizzare la App "ZWIFT" seguire le indicazioni seguenti:

- *Sistema Android e iOS:*
  - Aprire Zwift (dopo essersi registrati).
  - Selezionare l'icona RUN VELOCITÀ.
  - Selezionare il tapis roulant o il dispositivo da collegare.
  - Premere ok per attivare il collegamento.

# RILASSAMENTO E STRETCHING

Dopo ogni allenamento praticare il defaticamento per 5 o 10 minuti con degli esercizi di stretching. In questo modo aumenta la flessibilità dei muscoli e si alleviano i dolori tipici del dopo allenamento.

## 1 - Piegamento del tronco

Piegarsi in avanti fino ad arrivare con le dita delle mani ai piedi, le gambe tese.

## 2 - Stretching dei polpacci

Appoggiarsi al muro inclinati in avanti e, sorretti dalle mani, portate la gamba dx in avanti e la sx tesa dietro.

## 3 - Stretching delle cosce

Sedersi con le soles delle scarpe unite e le ginocchia disposte verso l'esterno. Spingere lentamente le ginocchia verso il suolo.

## 4 - Stretching delle gambe

Sedersi con la gamba dx stesa. Portare la suola della scarpa sx contro l'interno coscia della gamba dx. Stendersi verso il piede dx. Rilassarsi, quindi invertire la posizione.

## 5 - Rotazione del collo

Ruotare la testa verso dx, sentendo i muscoli del collo allungarsi, ripetete verso sx, poi in avanti ed indietro, sempre molto lentamente.

## 6 - Esercizi delle spalle

Alzare la spalla dx verso l'orecchio e contate fino a 3. Cambiare spalla e ripetere.

## 7 - Stretching delle braccia

Aprire e sollevare le braccia fino a portarle sopra la testa. Cercare di portare il braccio dx verso il soffitto quanto più possibile, sentite l'allungamento della parte dx. Cambiare spalla, quindi ripetere.

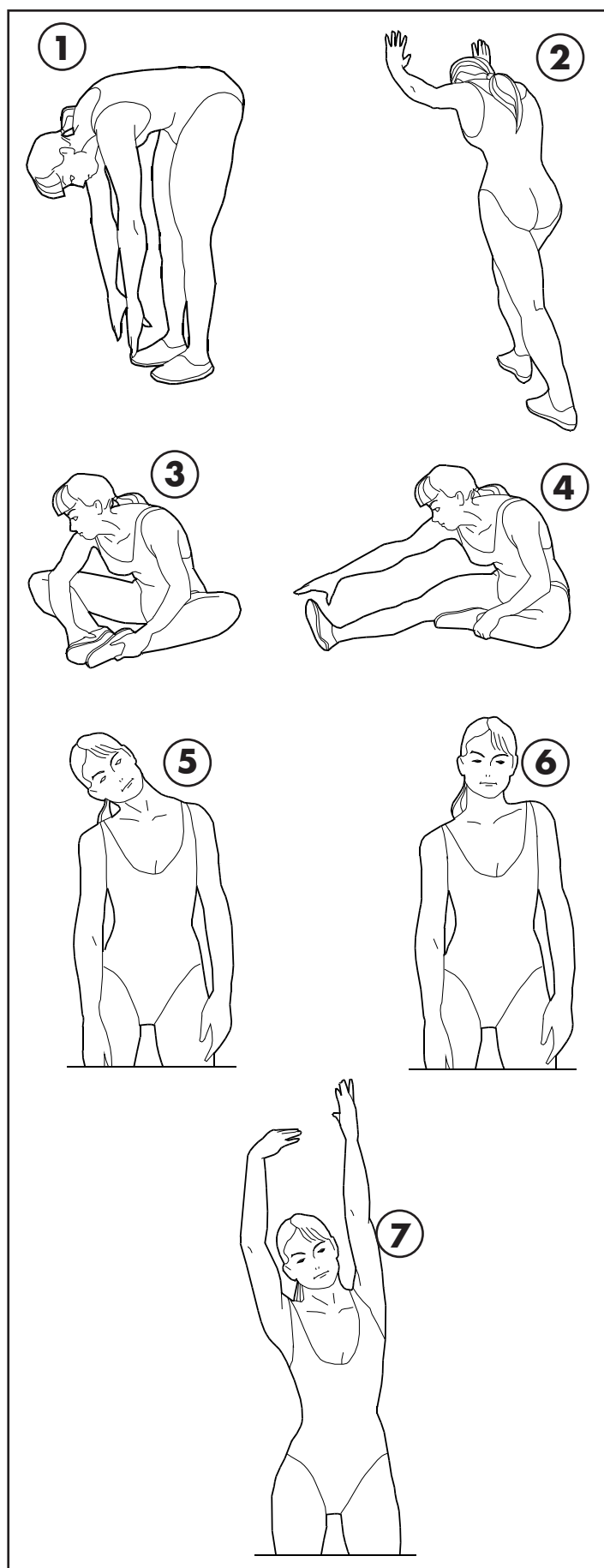

# MANUTENZIONE



- **Prima di effettuare qualsiasi operazione di pulizia o di manutenzione, spegnere l'attrezzo agendo sull'interruttore di rete e staccare la spina di alimentazione dalla presa a muro.**
- **Non utilizzare sostanze infiammabili o nocive per la pulizia. Non usare solventi per pulire le parti di plastica ma soltanto prodotti a base di acqua e panni morbidi.**
- **NON utilizzare solventi contenenti derivati del petrolio come acetone, benzene oppure oli contenenti sostanze cloriche, il tetracloruro di carbonio, l'ammoniaca che possono danneggiare e corrodere le parti di plastica.**

- Ogni settimana pulire il nastro di corsa e le pedane laterali, utilizzando una spugna inumidita di acqua e sapone neutro, inoltre portare l'inclinazione al massimo livello e con un aspirapolvere pulire il pavimento sottostante.
- Per pulire la plancia utilizzare un panno appena umido.
- Fare attenzione, quando si pulisce l'attrezzo a non strofinare con troppa forza sul pannello comandi.

Questo prodotto è equipaggiato con uno speciale nastro di corsa "LUBRY FREE" pre-lubrificato avente una autonomia di circa **9000 km**.

Al momento dell'accensione del prodotto, la console visualizza per qualche secondo i contatori che riportano il numero di ore totali di impiego e il numero totale di chilometri percorsi.

Quando il conta-chilometri raggiungerà 9000 km sarà necessario contattare il Centro Assistenza per effettuare la **SOSTITUZIONE** del nastro e del piano di corsa.



- **La mancata sostituzione del nastro e del piano di corsa invalida la garanzia sul motore.**
- **Non utilizzare lubrificanti, questi potrebbero danneggiare irrimediabilmente il nastro di corsa invalidando la garanzia su nastro e motore.**

Dopo i primi 5 anni di utilizzo, se non raggiunta la percorrenza massima, contattare il Centro Assistenza per valutare se è opportuna la sostituzione del nastro essendo i componenti del nastro di corsa soggetti ad invecchiamento.

# CENTRATURA NASTRO E TENSIONAMENTO

Prima delle operazioni di centratura o tensionamento, spegnere l'attrezzo agendo sull'interruttore di rete.



Ruotare le viti di tensionamento per non più di 1/4 di giro alla volta. Una eccessiva tensione del nastro può causare un precoce deterioramento dei rulli, dei cuscinetti e del motore.

## Centratura

Durante il normale uso, con il passare del tempo, il nastro di corsa tende a perdere l'allineamento sui rulli registrato di fabbrica.

- Nel caso il nastro scorrevole tenda ad andare, durante il rotolamento, verso destra è necessario intervenire sulla vite di regolazione destra, girando in senso orario un quarto di giro per volta (vedi figura a lato).
- Dopo ogni regolazione fate funzionare il nastro alla minima velocità per verificare l'efficacia dell'intervento.
- Se continuasse ad andare verso destra, semplicemente regolare la vite a sinistra di un quarto di giro in senso anti-orario. La stessa procedura è valida nel caso il nastro tenda ad andare verso sinistra.

## Tensionamento

- Nel caso il nastro dovesse risultare poco teso, avvitare in senso orario entrambe le viti di un quarto di giro (vedi figura a lato); se al contrario il nastro risultasse troppo teso svitare le viti di un quarto di giro in senso antiorario.

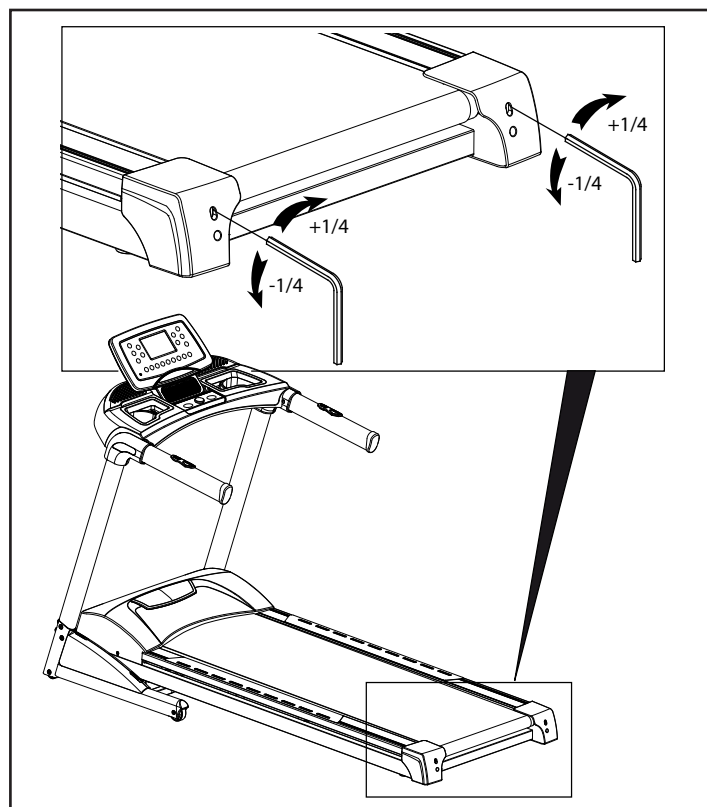
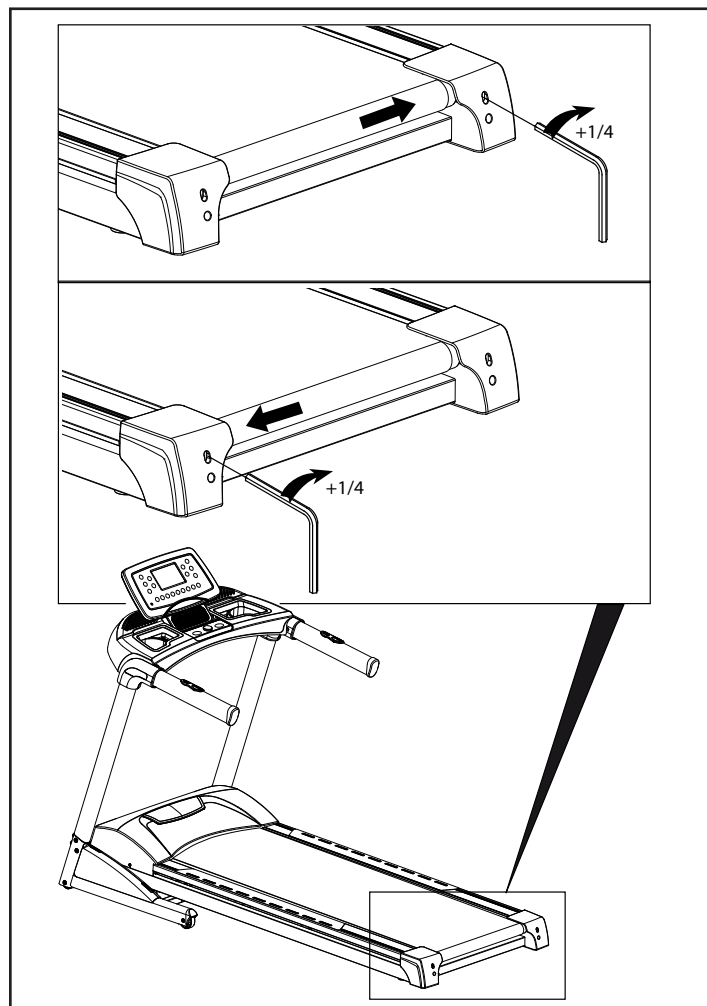

## MESSA FUORI SERVIZIO - SMALTIMENTO

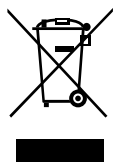

Il simbolo del cestino dei rifiuti con una croce sopra indica che i prodotti commercializzati rientrano nel campo di applicazione della Direttiva europea RoHS per lo smaltimento dei rifiuti di natura elettrica ed elettronica (RAEE).



La marcatura CE indica che il prodotto è totalmente conforme alla direttiva RoHS 2011/65/UE e nessuna delle componenti elettriche ed elettroniche incorporate al prodotto contiene livelli superiori a quelli previsti di talune sostanze ritenute pericolose per la salute umana.

Questo prodotto NON deve essere smaltito come rifiuto urbano, ma deve essere smaltito separatamente (nelle nazioni dell'Unione Europea), conferendolo negli appositi centri di raccolta preposti per lo smaltimento e il riciclaggio di tali prodotti.

Intergym incoraggia il rispetto della natura e della salute umana anche al di fuori dell'Unione Europea e auspica che vengano seguite le regole locali per lo smaltimento e il riciclaggio, utilizzando, quando possibile, la raccolta differenziata delle apparecchiature elettriche ed elettroniche, nonché dei numerosi componenti (quali ferro, rame, plastiche, ecc...) che possono essere recuperati e riutilizzati.



# LISTA DELLE PARTI

Pos.	Descrizione	Q.tà	Pos.	Descrizione	Q.tà
1	Telaio piano di corsa	1	41	Tappo quadro 21,8 x 21,8 mm	2
2	Telaio vano motore	1	42	Tappo quadro 25,4 x 25,4 mm	1
3	Telaio inclinazione	1	43	Tappo quadro 30 x 60 mm	2
4	Montante dx	1	44	Chiave di sicurezza (Safety key)	1
5	Montante sx	1	45	Presa di rete da pannello	1
6	Supporto plancia e corrimano	1	48	Cavo di rete	1
7	Asta di sicurezza - Sfilo esterno	1	49	Cablaggio bianco 150 mm	1
8	Asta di sicurezza - Sfilo interno	1	50	Cablaggio nero 150 mm	1
9	Pomello gancio di sicurezza	1	51	Cablaggio nero 100 mm	1
10	Motore inclinazione	1	52	Scheda elettronica di potenza	1
11	Cinghia trasmissione	1	53	Cablaggio computer [2100 mm - superiore]	1
12	Staffa supporto motore	1	55	Cablaggio computer [700 mm - intermedio]	1
13	Motore principale	1	56	Sensore di velocità cablato 1000 mm	1
14	Nastro di corsa	1	58	Bullone 1/2" x UNC12 x 1"	2
15	Piano di corsa	1	59	Bullone 3/8" x UNC16 x 92L	1
16	Rullo anteriore [motrice]	1	60	Bullone 3/8" x UNC16 x 1-3/4"	1
16-3	Magnete per sensore velocità	1	61	Bullone 3/8" x UNC16 x 1-1/2	2
17	Rullo posteriore [rinvio]	1	62	Bullone 3/8" x UNC16 x 3/4"	4
18	Asta di rinforzo	1	63	Bullone M8 x P1.25 x 60L	1
19	Asse ruota anteriore	2	64	Bullone M8 x P1.25 x 12L	2
20	Asse ruota posteriore	2	65	Bullone 5/16" x UNC18 x 1"	2
21	Plancia completa	1	66	Bullone 3/8" x UNC16 x 4-1/2"	1
21-1	Plancia rivestimento frontale	1	67	Bullone 3/8" x UNC16 x 2"	4
21-2	Plancia rivestimento posteriore	1	68	Bullone a incasso 1/2" x UNC12 x 1-1/4"	2
21-3	Plancia - Inserto porta libro	1	69	Bullone M8 x P1.25 x 80L	2
21-4	Scheda elettronica sezione display	1	70	Bullone M8 x P1.25 x 25L	6
21-6	Ventilatore	1	71	Coperchio inferiore vano motore	1
21-7	Vite filettata Ø3.5 x 32L	4	73	Vite autofilettante Ø5 x 16L	13
21-8	Vite filettata Ø2.3 x 6L	27	74	Vite autofilettante Ø3.5 x 12L	24
21-9	Cablaggio 350 mm 11 poli	1	75	Dado autobloccante 1/2" x UNC12 x 8.0T	4
21-10	Cablaggio 350 mm 10 poli	1	76	Dado autobloccante 3/8" x UNC16 x 7.0T	6
21-11	Scheda electr. amplificatore audio	1	77	Dado autobloccante 5/16" x UNC18 x 7.0T	2
21-13	Cablaggio 300mm amplificatore audio	1	78	Dado autobloccante M8 x P1.25 x 7.0T	1
21-14	Cablaggio computer 350 mm 6 poli	1	79	Rondella spaccata Ø10 x 2.0T	6
21-15	Cablaggio altoparlanti 300 mm	2	80	Rondella spaccata Ø8 x 1.5T	2
21-16	Cavo di collegamento (terra) 200mm	1	81	Rondella spaccata Ø5 x 1.5T	3
21-18	Modulo Bluetooth	1	82	Rondella piana Ø10 x Ø19 x 1.5T	6
22	Staffa di chiusura	2	83	Rondella piana Ø10 x Ø25 x 2.0T	4
23	Coperchio base montante sx	1	84	Rondella piana Ø5 x Ø15 x 1.0T	10
24	Coperchio base montante dx	1	85	Rondella plastica Ø50 x Ø13 x 3T (B)	4
25	Coperchio superiore vano motore	1	86	Rondella plastica Ø10 x Ø25 x 3T (A)	3
26	Copri rullo posteriore sx	1	87	Rondella concava Ø25xØ20xØ16xØ5x4.5h	8
27	Copri rullo posteriore dx	1	88	Rondella zigrinata M5	3
28	Sensori cardio + pulsanti remoti speed	1	89	Clip filettata M5	2
29	Sensori cardio + pulsanti remoti incline	1	90	Vaschetta borracce assemblata	1
30	Interruttore di sicurezza	1	90-1	Coperchio anteriore vaschetta borracce	1
31	Interruttore di rete	1	90-2	Piastrino magnetico	1
32	Porta-ruota	2	90-3	Alloggio chiave di sicurezza cablato	1
33	Ruota di spostamento anteriore	2	90-4	Scheda Start/Stop	1
34	Ruota di spostamento posteriore	2	90-5	Vite autofilettante Ø3 x 10L	2
35	Elastomeri ammortizzanti piano di corsa	6	90-6	Vite autofilettante Ø2.3 x 6L	10
36	Rivestimento in gomma corrimano	2	90-7	Cablaggio computer 11P 150 mm	1
37	Pedana laterale	2	90-8	Cablaggio intermedio 6P 150 mm	1
38	Inserto antiscivolo adesivo	2	91	Vite autofilettante Ø4 x 12L	12
40	Ancora filettata	5	92	Guida nastro	2





# CONDIZIONI DI GARANZIA

## Art.1 DEFINIZIONI

- 1.1 Prodotti:** per Prodotti si intendono i Prodotti Fitness Home ossia le apparecchiature sportive commercializzate da INTERGYM SRL con i marchi SynchronAction e iGSport per l'esercizio fisico del corpo per uso domestico e NON professionale e per un uso esclusivamente sportivo ed assolutamente NON terapeutico e/o riabilitativo.
- 1.2 Garanzia:** per Garanzia si intende la garanzia convenzionale proposta da INTERGYM SRL alle condizioni di seguito riportate.
- 1.3 Difetto di Conformità:** l'inidoneità del Prodotto all'uso per il quale esso è stato specificatamente progettato e realizzato, in relazione alle definizioni di cui all'art. 129 D.Lgs. n° 206/2005.
- 1.4 Consumatore:** si intende per Consumatore qualsiasi persona fisica che acquisti i Prodotti per scopi estranei all'attività imprenditoriale o professionale eventualmente svolta.
- 1.5 CAT:** si intende il Centro di Assistenza Tecnica autorizzato ad interventi di riparazione e/o sostituzione del Prodotto da parte di INTERGYM SRL.
- 1.6 Tagliando di Garanzia:** si intende il modulo, allegato alla presente Garanzia e consegnato al Consumatore, da inviarsi per la migliore operatività della Garanzia. Il tagliando di garanzia, con la relativa procedura di attivazione è eventualmente disponibile anche online; per la registrazione riferirsi alle indicazioni sul sito: [www.intergym.com](http://www.intergym.com).
- 1.7 Richiesta di Intervento:** si intende la procedura di denuncia di difetto di conformità e richiesta di intervento, effettuata tramite contatto telefonico al numero 0541/326190 e formalizzata via telefax al numero 0541/1642036, oppure tramite e-mail: [assistenza@intergym.com](mailto:assistenza@intergym.com).
- 1.8 Guida Utente:** si intende per Guida Utente il manuale consegnato al Consumatore in cui sono descritte le istruzioni, indicazioni ed avvertenze finalizzate a consentire la corretta installazione ed il regolare funzionamento del Prodotto, nonché della sua manutenzione.

## Art.2 DURATA DELLA GARANZIA CONDIZIONI DELLA SUA VALIDITÀ E DECADENZE

- 2.1** INTERGYM SRL garantisce l'idoneità del Prodotto all'uso per il quale esso è stato specificamente concepito e progettato, ossia all'uso sportivo, ed in particolare garantisce il Prodotto contro gli eventuali difetti di conformità, come definiti dall'art. 129 D.Lgs. n° 206/2005, i quali si manifestino sino al ventiquattresimo mese dalla data della sua consegna, salvo quanto previsto dal successivo comma II e dall'art. 132 D.Lgs. n° 206/2005. La presente Garanzia è l'unica prestata da INTERGYM SRL: nessun terzo, ivi espressamente compresi i rivenditori autorizzati ed i CAT, può modificare i termini della Garanzia o rilasciare, in qualsiasi forma, altre dichiarazioni di garanzia.
- 2.2** La presente Garanzia è valida ed efficace con riferimento al Prodotto della INTERGYM SRL acquistato dal Consumatore in Italia esclusivamente presso un rivenditore autorizzato e lascia impregiudicati i diritti riconosciuti al Consumatore dalla Legge italiana, ed in particolare dagli artt. 128 e ss. del D.Lgs. n° 206/2005 ("Codice del Consumo").
- 2.3** Fatto salvo quanto previsto dai successivi punti 2.10, 2.11, 2.12 in tema di denuncia di eventuali difetti di conformità, il Consumatore è tenuto a comprovare, mediante documento rilasciato dal rivenditore autorizzato (ad esempio: scontrino fiscale) la data in cui è stata effettuata la consegna del Prodotto, il nominativo del rivenditore autorizzato e gli estremi identificativi del Prodotto. Ai fini dell'operatività della Garanzia, pertanto, è necessario che la documentazione di cui sopra, unitamente alla presente Garanzia, sia debitamente conservata.
- 2.4** In funzione di permettere la migliore operatività della Garanzia convenzionale, si richiede al Consumatore di provvedere alla spedizione, anche via telefax al n. 0541/1642036, o per via postale all'indirizzo INTERGYM SRL - Via Emilia, 72/A - 47921 Rimini (RN) del Tagliando di Garanzia debitamente compilato, entro e non oltre 14 giorni dall'acquisto (o dalla consegna) del Prodotto. Per tutti coloro che dispongono di un collegamento internet, il tagliando di garanzia può eventualmente essere compilato anche online, seguendo le istruzioni riportate sul sito [www.intergym.com](http://www.intergym.com).
- 2.5** La Garanzia comprende la riparazione o la sostituzione gratuita delle parti componenti il Prodotto, che presentino difetti di conformità regolarmente e tempestivamente denunciati dal Consumatore mediante il tempestivo invio della Richiesta di Intervento debitamente compilata e sottoscritta, riscontrati dal personale del CAT ed imputabili ad un'azione o ad un'omissione del produttore. Si provvederà alla sostituzione dell'intero Prodotto, in luogo della riparazione o della sostituzione di singoli componenti, nel caso in cui tali ultimi rimedi siano oggettivamente impossibili o eccessivamente onerosi.
- 2.6** Conformemente alla previsione di cui all'art. 132 comma III D.Lgs. n° 206/2005, salvo prova contraria, si presume che i difetti di conformità manifestatisi entro SEI mesi dalla consegna del Prodotto esistessero già a tale data, a meno che tale ipotesi sia incompatibile con la natura del Prodotto o del difetto di conformità. Decorso tale termine resta onere del Consumatore fornire elementi di prova circa l'esistenza del difetto di conformità al tempo della consegna del Prodotto.
- 2.7** La sostituzione dell'intero Prodotto o di un suo componente non comporta una proroga della Garanzia. La Garanzia avrà termine alla scadenza dei 24 mesi dalla data di consegna del Prodotto originario.
- 2.8** Nel periodo coperto dalla Garanzia, le prestazioni oggetto della stessa saranno effettuate integralmente ed a titolo completamente gratuito dai CAT.
- 2.9** Qualora non fosse possibile provvedere alla riparazione direttamente presso il domicilio del Consumatore, nell'eventualità in cui il Prodotto o i suoi componenti fossero da sottoporre a riparazione presso la stessa sede di INTERGYM SRL - Via Emilia, 72/A - 47921 Rimini (RN), sarà cura e spese del Consumatore provvedere alla spedizione del Prodotto da ripararsi o sostituirsi presso la suddetta sede. In tale eventualità tutti i rischi correlati al trasporto del Prodotto saranno posti a carico del Consumatore ed in ogni caso INTERGYM SRL non risponderà di eventuali danni arrecati al Prodotto o ai suoi componenti dal trasporto effettuato

dal Corriere e/o Vettore. Qualora il Consumatore risulti irreperibile al momento della consegna presso il suo domicilio del Prodotto riparato o sostituito da parte del Corriere e/o del Vettore incaricato da INTERGYM SRL, saranno posti a suo carico i corrispettivi dovuti a Corriere/Vettore relativi alle successive spedizioni, corrispettivi che dovranno essere liquidati al Corriere/Vettore direttamente dal Consumatore all'atto della consegna del Prodotto.

- 2.10** Il Consumatore decade dai diritti di cui alla Garanzia, ove non denunci il difetto di conformità entro il termine di **DUE** mesi dalla scoperta dello stesso. La denuncia viene effettuata anzitutto a mezzo di comunicazione al numero 0541/326190, a seguito della quale sarà cura del Consumatore provvedere alla spedizione via telefax al numero 0541/1642036, o tramite e-mail: [assistenza@intergym.com](mailto:assistenza@intergym.com) della Richiesta di Intervento.
- 2.11** Ricevuta la denuncia, e verificata la ricorrenza dei presupposti per l'operatività della Garanzia, il CAT prenderà contatto con il Consumatore fissando apposito appuntamento presso il suo domicilio, ove sarà effettuato il relativo intervento entro un congruo termine. A tal fine la congruità del termine è valutata in relazione ai tempi normalmente occorrenti per provvedere all'intervento da parte del CAT presso il domicilio del Consumatore e/o alle eventuali occorrenze spedizioni di Prodotti o di componenti dei medesimi.
- 2.12** E' obbligo del Consumatore rendersi reperibile presso il proprio domicilio in occasione dell'appuntamento prefissato con il CAT. Nell'eventualità in cui tale obbligo non fosse rispettato INTERGYM SRL si riserva di ripetere le spese e competenze da essa corrisposte al proprio CAT in relazione all'intervento programmato e non eseguito per fatto imputabile al Consumatore.

## Art.3 ESCLUSIONI DELLA GARANZIA

- 3.1** La Garanzia è espressamente **esclusa** nei casi di:
- mancata osservanza delle istruzioni, indicazioni ed avvertenze finalizzate a consentire la corretta installazione/montaggio ed il regolare funzionamento del Prodotto;
  - trascuratezza e/o negligenza nell'uso e nella manutenzione del Prodotto;
  - uso del Prodotto a scopi terapeutici e/o riabilitativi;
  - uso improprio del Prodotto;
  - manomissioni del Prodotto;
  - uso non domestico del Prodotto, o comunque uso per finalità diverse da quelle per le quali il Prodotto è stato specificatamente concepito/progettato, con particolare riferimento all'ipotesi di uso collettivo (in via puramente esemplificativa: uso del Prodotto presso palestre, associazioni sportive, circoli privati, alberghi ecc.);
  - danni causati dal trasporto o dalla spedizione del Prodotto;
  - riparazione eseguita da centri assistenza non autorizzati da INTERGYM SRL;
  - riparazione del prodotto da parte dell'utilizzatore stesso, tranne il caso in cui l'operazione di riparazione/sostituzione parti è autorizzata dal Centro Assistenza INTERGYM SRL;
  - difetti di conformità che, per qualsiasi motivo, non possono in alcun modo farsi risalire ad azioni od omissioni del produttore.
- 3.2** Le regole di corretta installazione/montaggio, uso e manutenzione del Prodotto sono contenute nella Guida Utente, allegata alla presente Garanzia, di cui costituisce parte integrante.
- 3.3** Si intende che l'usura conseguente al normale utilizzo del Prodotto e dei suoi componenti **NON** può in alcun modo configurare difetto di conformità e non può pertanto essere coperta dalla presente Garanzia.
- Con riferimento al Prodotto TAPIS ROULANT, si specifica che i fenomeni di usura per normale utilizzo riguardano in particolare i seguenti componenti: rulli, piano di corsa, nastro, grip, cinghia, guarnizioni, manopole, parti asportabili, accessori e materiali di consumo in genere.
  - Con riferimento al Prodotto BIKE, si specifica che i fenomeni di usura per normale utilizzo riguardano in particolare i seguenti componenti: pedali e cinghietti, sella, cinghia di trasmissione, guarnizioni, manopole, parti asportabili, accessori e materiali di consumo in genere.
- 3.4** La Garanzia **NON** copre gli interventi inerenti all'installazione del Prodotto ed all'allacciamento agli impianti di alimentazione.

## Art.4 UTILIZZO PREVISTO E UTILIZZO IMPROPRIO DEL PRODOTTO

- 4.1** In considerazione dell'idoneità all'uso esclusivamente sportivo del presente Prodotto, INTERGYM SRL raccomanda il suo utilizzo a seguito del rilascio da parte di un medico di apposito certificato di idoneità fisica.
- 4.2** INTERGYM SRL declina ogni responsabilità per eventuali danni che possano, direttamente o indirettamente, derivare a persone, animali domestici e cose in conseguenza dell'inosservanza di tutte le istruzioni, indicazioni ed avvertenze contenute nell'apposita Guida Utente.
- 4.3** In particolare si dichiara che il Prodotto è assolutamente idoneo ad uso terapeutico e/o riabilitativo e che l'eventuale verifica di infortuni od insorgenza di patologie correlate a tale indebito utilizzo non potrà in alcun modo essere imputata al produttore.

## Art.5 DANNI CAUSATI DAI CAT

- 5.1** INTERGYM SRL non sarà responsabile per i danni a persone, animali domestici e cose eventualmente causati da uno dei CAT, in occasione dell'intervento di riparazione del Prodotto e/o sostituzione dello stesso o di un suo componente; per l'effetto il Consumatore si impegna ad indirizzare eventuali richieste risarcitorie direttamente ai CAT, rinunciando a qualunque azione e/o pretesa nei confronti di INTERGYM SRL.

## Art.6 TERMINE FINALE DELLA GARANZIA

- 6.1** Salvo quanto previsto dalle precedenti clausole, trascorso il periodo di ventiquattro mesi di garanzia, ogni intervento di riparazione e/o sostituzione di componenti del Prodotto sarà posto totalmente a carico del Consumatore.



## TAGLIANDO DI GARANZIA INTERGYM



(Art. 2.4 delle Condizioni Generali di Garanzia) - Da compilare (stampatello) e spedire a:  
**INTERGYM S.r.l. - via Emilia, 72/A - 47921 - Rimini (RN) - (Fax 0541 1642036)**

NOME E COGNOME DEL CONSUMATORE \_\_\_\_\_

INDIRIZZO \_\_\_\_\_

RIVENDITORE \_\_\_\_\_

DATA DI ACQUISTO \_\_\_\_\_

MARCA E MODELLO **XT900 HRC BT/BL**

NUMERO DI SERIE \_\_\_\_\_

**Il sottoscritto dichiara, che ha letto con attenzione le Condizioni di Garanzia in ogni loro parte e clausola e per l'effetto dichiara di averne pienamente inteso il significato e di conseguenza di accettare quanto previsto e disposto dalle Condizioni di Garanzia.**

Per presa conoscenza ed accettazione delle CONDIZIONI DI GARANZIA - FIRMA DEL CONSUMATORE \_\_\_\_\_

La informiamo, ai sensi del D.Lgs. n° 196 del 30/06/2003 che i suoi dati anagrafici saranno oggetto di trattamento, con modalità prevalentemente informatiche, ai soli fini di usufruire della garanzia prestata da Intergym S.r.l..

Lei può inoltre decidere di fornire il consenso al trattamento dei dati personali ai fini di ricerche di mercato, informazione e promozione di Prodotti Fitness Home della Intergym S.r.l. mediante annunci pubblicitari inseriti nelle comunicazioni periodiche ai clienti.

presta il proprio consenso

nega il proprio consenso

FIRMA DEL  
CONSUMATORE \_\_\_\_\_

**TAGLIANDO DI GARANZIA da compilare e spedire a Intergym**

### IMPORTANTE !! INFORMAZIONI PER LA GARANZIA

**Da compilare (stampatello) e conservare a cura del Consumatore, assieme alla fotocopia dello scontrino fiscale oppure altro documento riportante la data di acquisto.**

NOME E COGNOME DEL CONSUMATORE \_\_\_\_\_

RIVENDITORE \_\_\_\_\_

DATA DI ACQUISTO \_\_\_\_\_

NOME DEL MODELLO **XT900 HRC BT/BL**

NUMERO DI SERIE \_\_\_\_\_

Quando si effettua la richiesta per un intervento in garanzia è necessario fornire al Centro Assistenza Tecnica i dati sopra riportati. È altresì importante fotocopiare e trattenere una copia dello scontrino fiscale (o altro documento equivalente) attestante la data di acquisto (la fotocopia è necessaria poichè lo scontrino fiscale viene stampato su carta termica e le informazioni riportate svaniscono con il passare del tempo).



TAGLIANDO DI GARANZIA INTERGYM



**Spett.le INTERGYM S.r.l.**  
**Via Emilia, 72/A**  
**47921 - Rimini**  
**RN - ( Italia )**

---

DISTRIBUITO DA:

**INTERGYM**

[www.intergym.com](http://www.intergym.com)  
via Emilia, 72/A - Rimini  
47921 - RN - (Italia)